



РЕПУБЛИКА СРБИЈА  
МИНИСТАРСТВО ФИНАНСИЈА  
ПОРЕСКА УПРАВА  
Сектор за материјалне ресурсе  
Број: 000-404-01-00849/2020-0000  
Датум: 18.09.2020. године  
Београд

## **КОНКУРСНА ДОКУМЕНТАЦИЈА**

### **ЗА ЈАВНУ НАБАВКУ РАДОВА**

**Радови замена столарије на објекту Пореске управе, Филијале Пожаревац  
у отвореном поступку**

**ЈАВНА НАБАВКА број: ЈН 79А/2020**

На основу чл. 32. и 61. Закона о јавним набавкама („Сл. гласник РС” бр. 124/2012, 14/2015 и 68/2015 – у даљем тексту: Закон), чл. 2. Правилника о обавезним елементима конкурсне документације у поступцима јавних набавки и начину доказивања испуњености услова („Сл. гласник РС” бр. 86/2015), Одлуке о покретању поступка јавне набавке, број: ЈН 79А/2020, деловодни број: 000-404-01-0849/2020-0000 од 30.06.2020. године и Решења о образовању комисије за јавну набавку број: ЈН 79А/2020, деловодни број: 000-404-01-0849/2020-0000 од 30.06.2020. године, припремљена је:

**КОНКУРСНА ДОКУМЕНТАЦИЈА**  
**за јавну набавку радова – замена столарије на објекту Пореске управе, Филијала**  
**Пожаревац, број: ЈН 79А/2020**

Конкурсна документација садржи:

<i>Део</i>	<i>Назив поглавља</i>	<i>Страна</i>
I	Општи подаци о јавној набавци	3
II	Подаци о предмету јавне набавке	3
III	Врста, спецификација предмета набавке, количина и опис услуга, начин спровођење контроле и обезбеђивање гаранције квалитета, рок извршења, место извршења, евентуалне додатне услуге	4
IV	Техничка документација и планови	14
V	Услови за учешће у поступку јавне набавке из чл. 75. и 76. Закона и упутство како се доказује испуњеност тих услова	14
VI	Критеријуми за доделу уговора	18
VII	Обрасци који чине саставни део понуде	19
	1) Образац понуде	20
	2) Образац структуре цене са упутством како да се попуни	26
	3) Образац трошкова припреме понуде	27
	4) Образац изјаве о независној понуди	28
	5) Образац изјаве о поштовању обавеза из чл. 75. ст. 2. Закона	29
	6) Образац изјаве о чувању поверљивих података	30
	7) Образац референтне листе	31
	8) Образац референтне потврде	32
	9) Образац кадровског капацитета	33
	10) Потврда о извршеном обиласку објекта	34
VIII	Модел уговора	35
IX	Упутство понуђачима како да сачине понуду	45

## ***I ОПШТИ ПОДАЦИ О ЈАВНОЈ НАБАВЦИ***

### **1. Подаци о Наручиоцу**

Наручилац: Министарство финансија, Пореска управа, Сектор за материјалне ресурсе.

Адреса: Београд, Саве Машковића 3-5.

Интернет страница: [www.poreskauprava.gov.rs](http://www.poreskauprava.gov.rs)

### **2. Врста поступка јавне набавке**

Предметна јавна набавка се спроводи у отвореном поступку, у складу са Законом о јавним набавкама (“Службени гласник РС“, број 124/12, 14/15 и 68/15) у даљем тексту Закон, и подзаконским актима којима се уређују јавне набавке.

### **3. Предмет јавне набавке**

Предмет јавне набавке су радови – замена столарије на објекту Пореске управе, Филијале Пожаревац.

### **4. Циљ поступка**

Поступак јавне набавке се спроводи ради закључења уговора о јавној набавци.

### **5. Резервисана јавна набавка**

Не спроводи се резервисана јавна набавка.

### **6. Електронска лицитација**

Не спроводи се електронска лицитација.

### **7. Контакт (лице или служба)**

Лице за контакт: Весна Крунић, е- адреса: [vesna.krunic@purs.gov.rs](mailto:vesna.krunic@purs.gov.rs)

## ***II ПОДАЦИ О ПРЕДМЕТУ ЈАВНЕ НАБАВКЕ***

Предмет јавне набавке су радови - Радови на санацији крова на објекту Пореске управе, Филијале Шабац.

**Назив и ознака из општег речника набавке.** 45200000- радови на објектима или деловима објеката високоградње и нискоградње.

#### **Партије**

Предметна јавна набавка није обликована по партијама.

**III ВРСТА, СПЕЦИФИКАЦИЈА ПРЕДМЕТА НАБАВКЕ, И ОПИС УСЛУГЕ,  
НАЧИН СПРОВОЂЕЊА КОНТРОЛЕ И ОБЕЗБЕЂИВАЊЕ ГАРАНЦИЈЕ  
КВАЛИТЕТА, РОК ИЗВРШЕЊА, МЕСТО ИЗВРШЕЊА, ЕВЕНТУАЛНЕ ДОДАТНЕ  
УСЛУГЕ**

**1. Врста и место извођења радова**

Предмет јавне набавке су радови на замени столарије филијале Пожаревац, Пореске управе на адреси Стари Корзо 49.

Радови обухватају следеће:

- Припремне радове, демонтажу постојеће столарије;
- Зидарски радови;
- Уградњу столарије;
- Молерско фарбарски радове;
- Разне радове.

**2. Техничке карактеристике, квалитет, количина, опис радова;**

Понуђач је у обавези да стару фасадну столарију демонтирати и угради нову, од ПВЦ материјала, у белој боји (по избору Наручиоца).

**3. Начин спровођења контроле и обезбеђивање гаранције квалитета**

Ради обезбеђења квалитета предметних радова и енергетске ефикасности објекта, уграђена ПВЦ столарија и профили морају задовољити следеће техничке карактеристике :

**3.1. Столарија**

- Укупни коефицијент проласка топлоте за прозоре:  $U_w \leq 1.5 \text{ W/m}^2\text{K}$ ;
- Отпорност према пропуштању воде (кише): категорија „9А“;
- Пропустљивост ваздуха : категорија „4“ (минимум);
- Звучна изолациона моћ: група I (од 35 до 39 dB) (минимум).

**У складу са наведеним понуђачи су у обавези да доставе атесте за ПВЦ столарију (на српском језику) који гласе на име понуђача и исте мора издати овлашћена лабораторија.**

**3.2. Профили**

- Запаљивост - самогасивост профила: категорија 2 (незапаљиви материјали);
- Примењени профили морају бити сагласни условима квалитета које прописује РАЛ-ГЗ 716, те морају поседовати одговарајући документ о додели ознаке квалитета РАЛ-ГЗ 716;
- **Примењени профили морају имати 10-годишњу гаранцију на постојаност квалитета, димензије и отпорност на временске утицаје, издату од стране произвођача профила.**
- Примењени профили морају бити израђени на бази Ca-Zn, односно без присуства олова.

**У складу са наведеним понуђачи су у обавези да доставе Извештаје о испитивању од стране произвођача ПВЦ профила (да задовољавају тражене карактеристике). Извештаји морају бити на српском језику, а ако су на страном језику морају бити преведени на српски језик.**

#### 4. Рок за извођење радова

Рок за извођење предметних радова не може бити дужи од 35 (тридесет пет) календарских дана од дана закључења уговора.

#### 5.Обилазак локације за извођење радова

Предметни радови се изводе по систему „КЉУЧ У РУКЕ“ и то на основу приложене табеле са спецификацијом количина и шемама столарије (димензије су орјентационог карактера).

Из овог разлога **понуђач има могућност да изврше обилазак и преглед објекта** Пореске управе, филијала Пожаревац, адреса Стари Корзо 49, у циљу сагледавања услова и обима послова за састављање понуде. (обилазак објекта је услов за прихватљивост достављене понуде)

Понуђачи који врше обилазак објекта су дужни да се, са писменим овлашћењем и са именима лица која ће вршити обилазак, контакт особа Горан Роксандић, телефон 064884-6600. Овлашћење мора бити на меморандуму понуђача, потписано, са назнаком: „Овлашћење за обилазак објекта у вези јавне набавке радова замена столарије филијале Пореске управе Пожаревац, адреса Стари Корзо 49, ЈН број 79А/2020. Обилазак објекта ће бити омогућен сваког радног дана у периоду од 10:00 до 14:00 часова. Том приликом понуђачи су дужни да понесу образац потврде, (налази се у прилогу конкурсне документације), коју су дужни да попотпишу представник понуђача и Наручиоца. Овако потписану потврду понуђачи су дужни да доставе уз понуду, као доказ да су обишли објекат.

ОПИС столарије, са исказаним количинама:

Тип	Ширина (cm)	Висина (cm)	Ком	Врста стакла	Опис
1	130	180	31	Провидно стакло	Двокрилни прозор са 2 фикса горе и два елемента,
2Л	60	180	5	Замућено бело стакло	која се отварају (један на кип)
2Д	60	180	5	Замућено бело стакло	Једнокрилни прозор, са 2 елемента,
2Л	60	180	1	Провидно стакло	горе фикс, доле елемент са отварањем и кипом
2Д	60	180	1	Провидно стакло	Једнокрилни прозор, са 2 елемента,
3	130	160	18	Провидно стакло	горе фикс, доле елемент са отварањем и кипом
4Л	60	160	2	Замућено бело стакло	Једнокрилни прозор, са 2 елемента,
4Д	60	160	2	Замућено бело стакло	горе фикс, доле елемент са отварањем и кипом
5	380	380	1	Провидно стакло	Једнокрилни прозор, са 2 елемента,
6	380	255	1	Провидно стакло	горе фикс, доле елемент са отварањем и кипом
7	130	280	6	Провидно стакло	Двокрилни прозор са 1 фиксом горе и

8Л	75	180	6	Провидно стакло	два елемента која се отварају (један на кип)
8Д	75	180	6	Провидно стакло	Једнокрилни прозор, горе фиксни,

Напомена:

Балконски прозор-врата је потребно направити као јединствену целину која обухвата по два елемента Тип 8 и један елемент Тип 7 у распореду:

Тип8Л-Тип7-Тип8Д.

Тип 2 је потребно урадити у 2 варијанте, са замућеним и са провидним стаклом, у зависности да ли ће се користити у тоалету или у канцеларији, а по датој спецификацији.

Изглед појединачних типова илустрован је у прилогу, са погледом изнутра.

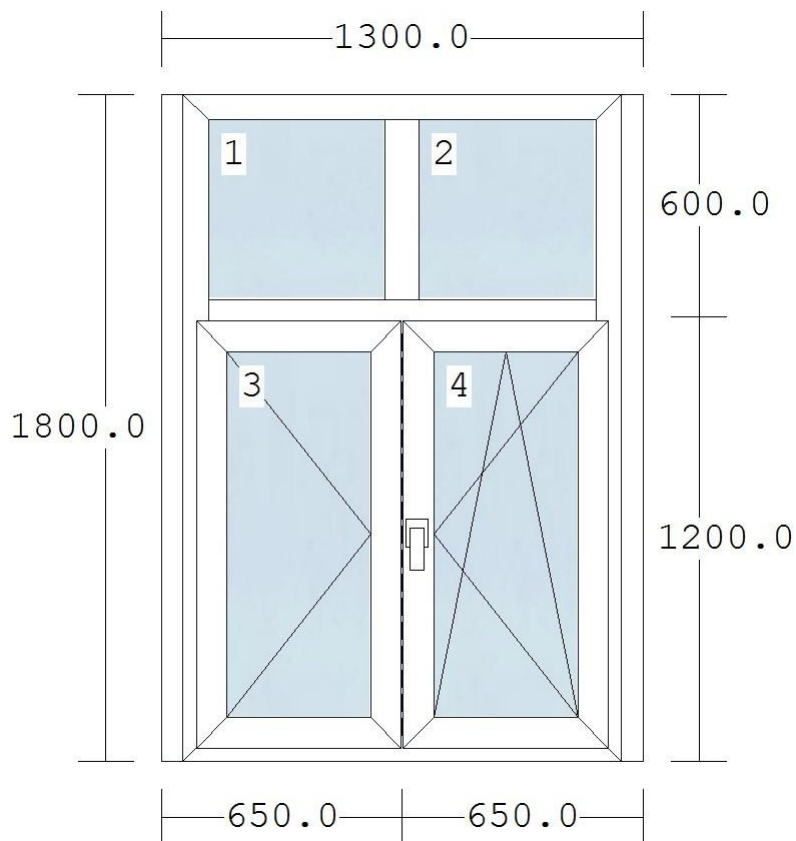

ТИП 1

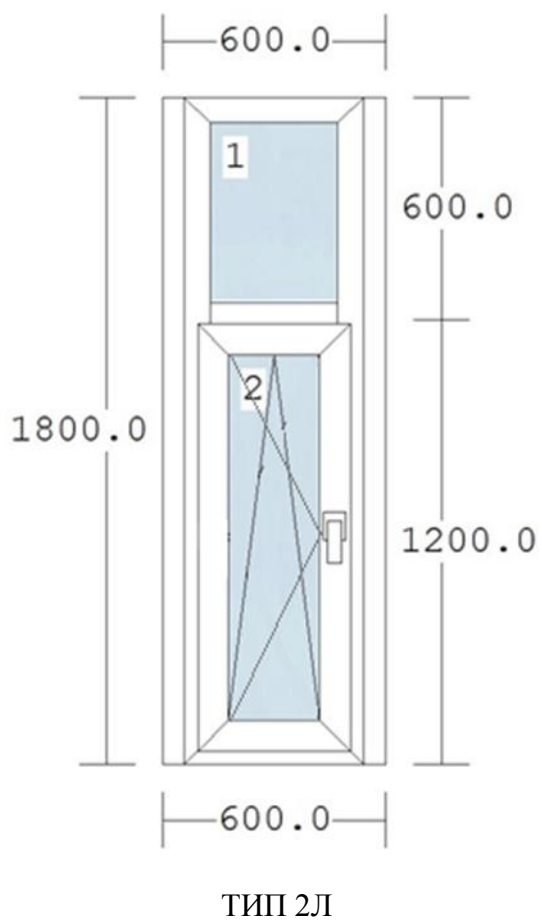
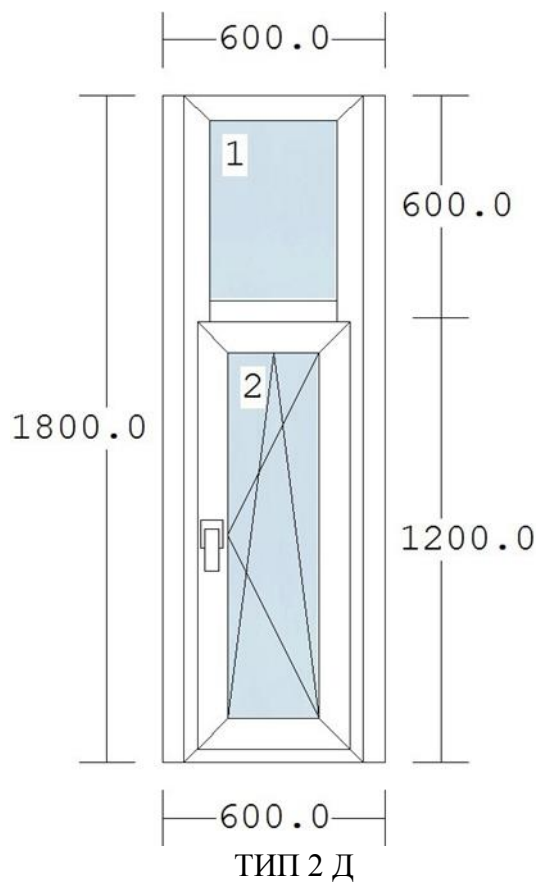

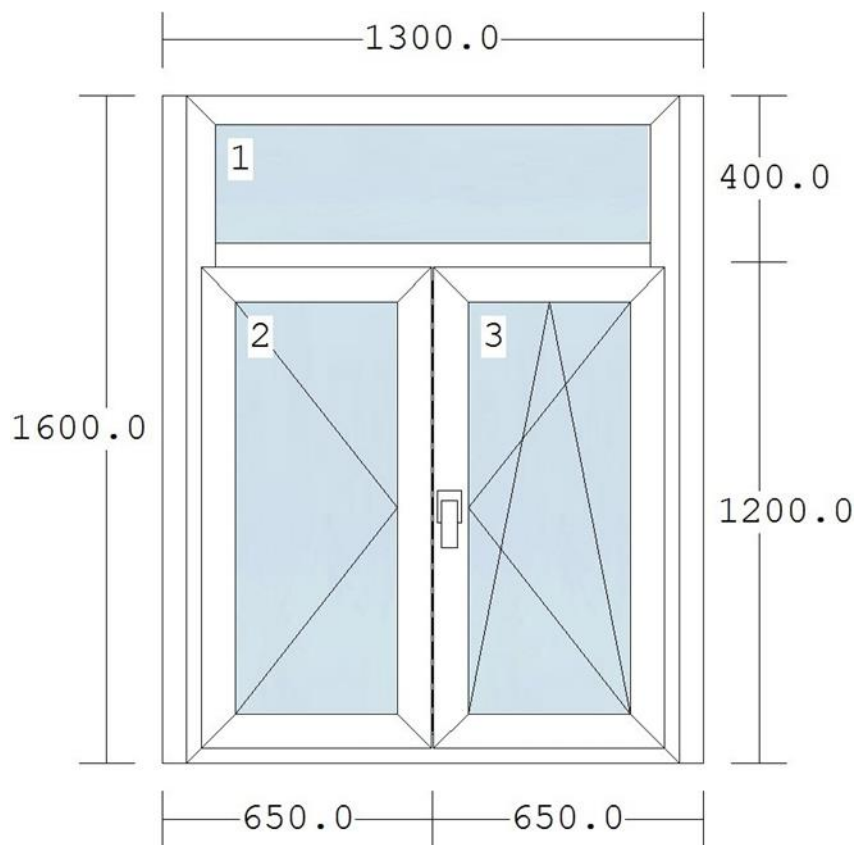

ТИП 3

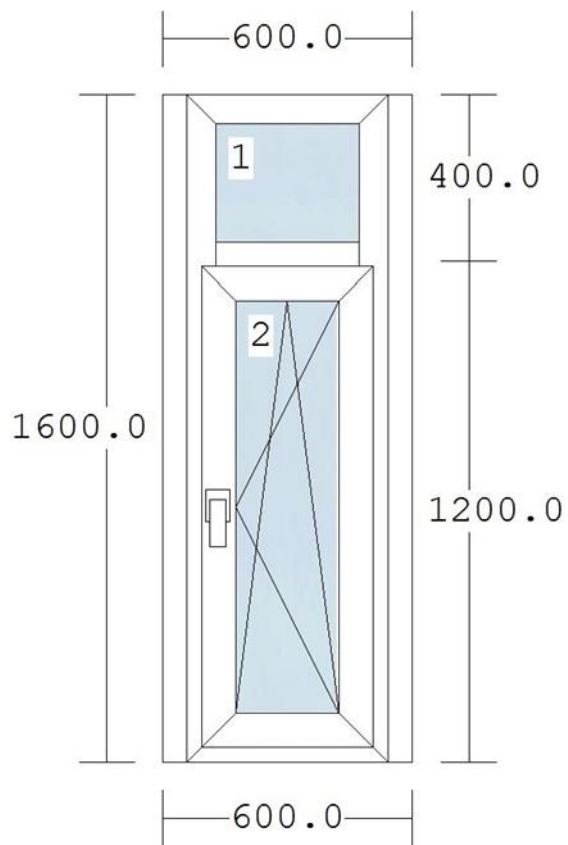

ТИП 4Д



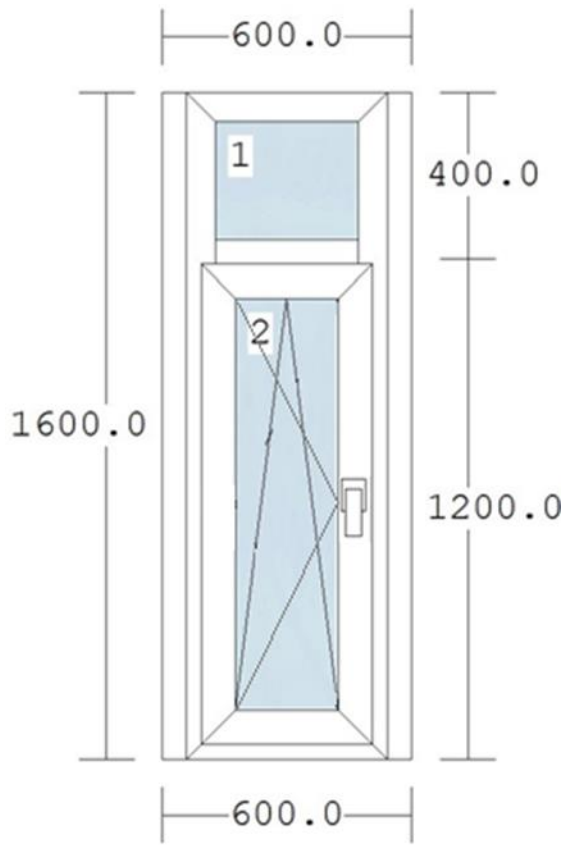

ТИП 4J

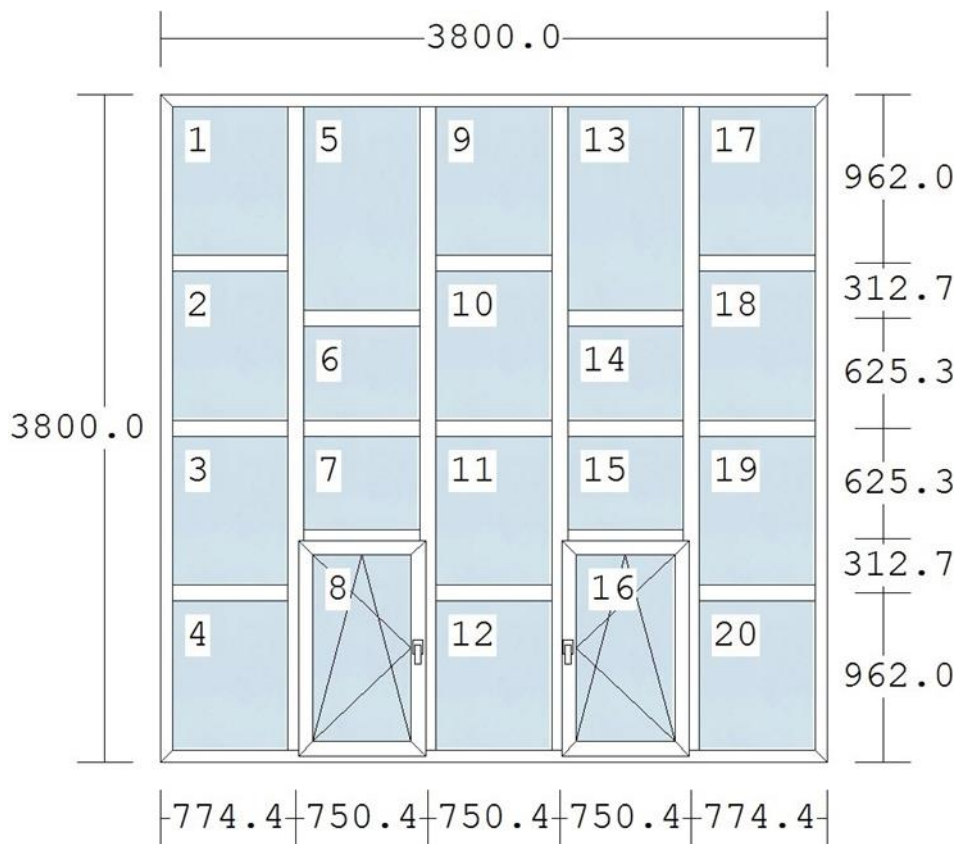

ТИП 5

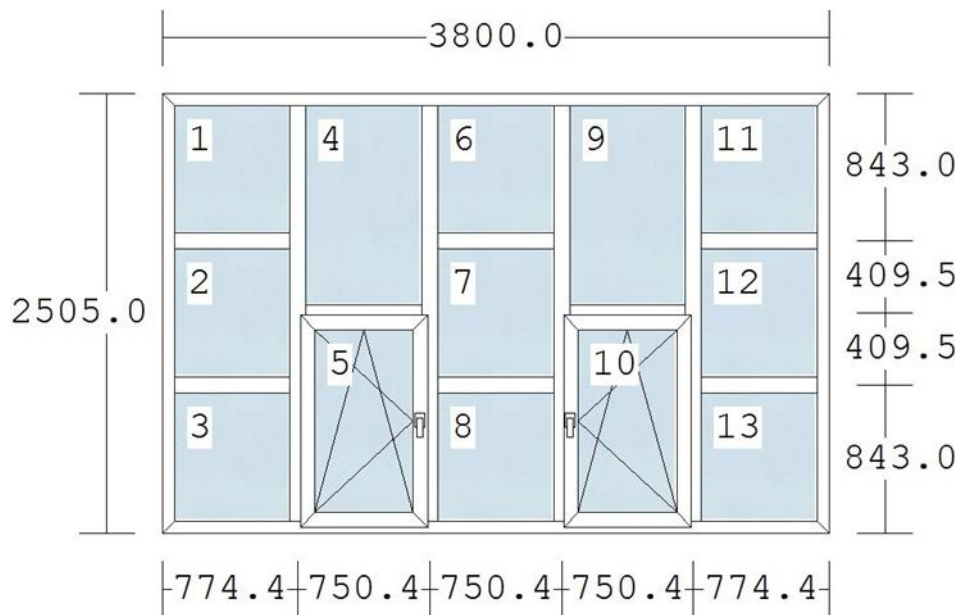

ТИП 6

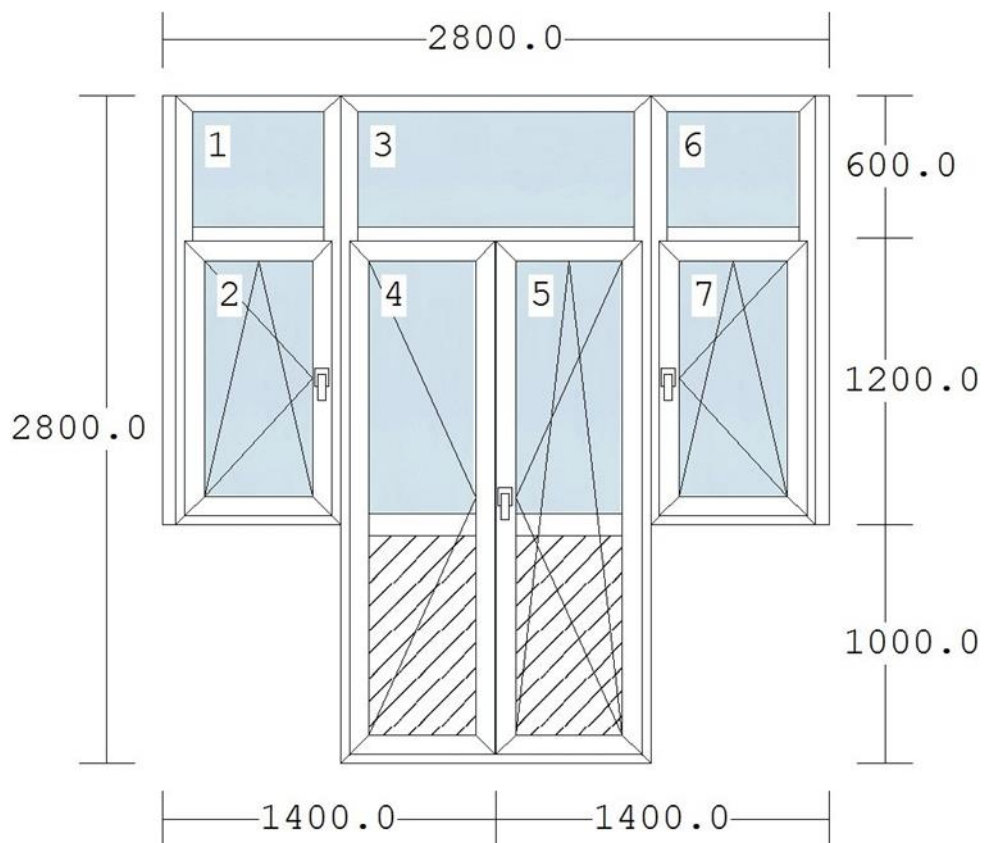

ТИП 8Л, 7, 8Д

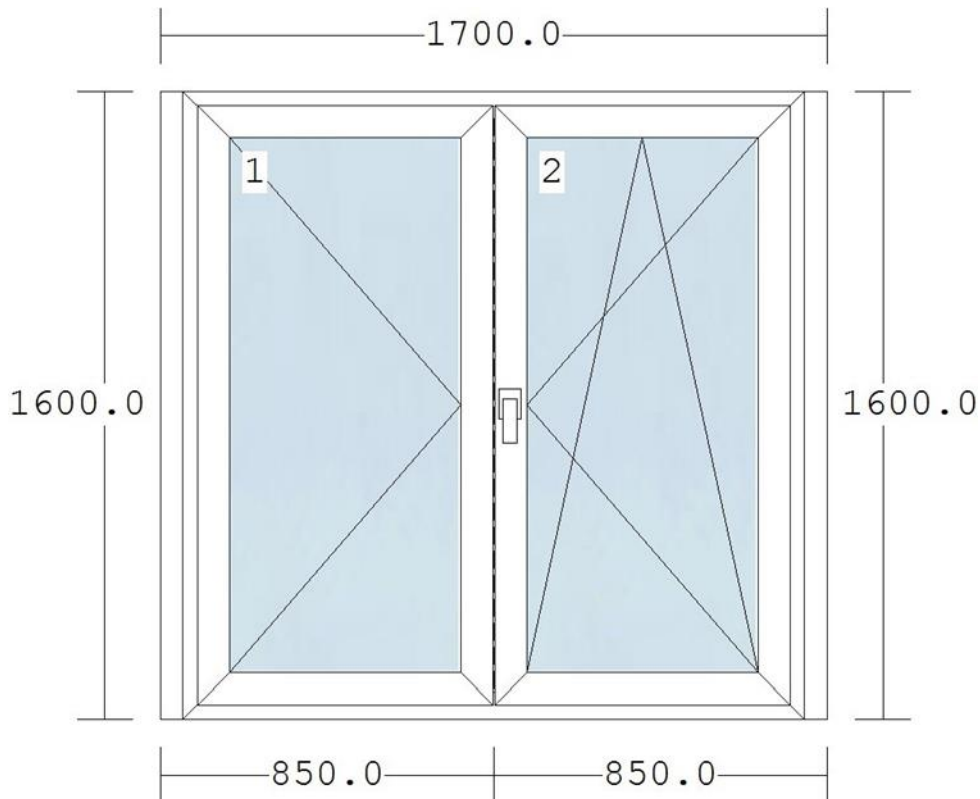

ТИП 9

Понуђач је у обавези да сав неупотребљив материјал добијен приликом демонтаже и рушења скупи, изнесе без подизања прашине (користећи адекватну опрему или ручно), утовари у возило или одложити на место које одреди Наручилац. Ова активност је обухваћен ценом сваке позиције на демонтажи и рушењу.

Понуђач је у обавези да простор после рушења и демонтаже мора оставити чист, уредан и оспособљен за несметано извођење новопроекттованих радова. Понуђач је у обавези да се са поступањем са демонтираним материјалом консултује са Наручиоцем, који ће дати налог да се материјал одвезе на депонију уколико није за даљу употребу.

РАДОВИ ОБУХВАТАЈУ СЛЕДЕЋЕ АКТИВНОСТИ:

#### I - ПРИПРЕМНИ РАДОВИ, ДЕМОНТАЖА И РУШЕЊЕ

Демонтажа постојеће фасадне столарије, браварије и старих ролетни, са вађењем и одлагањем на предвиђено место у дворишту, по упутству Наручиоца и одвоз на градску депонију коју одреди Наручилац. Сва крила прозора и врата потребно је претходно скинути ради лакше демонтаже штокова. Демонтажа обухвата и демонтажу солбанка и прозорских подпрозорника. Стакла на фиксним деловима демонтирати где је то потребно и могуће одложити.

## II - ЗИДАРСКИ РАДОВИ

Малтерисање шпалетни око новоуграђених позиција фасадне столарије продужним малтером са пердашењем и свим помоћним радовима за ову врсту посла на фасади и унутра.

## III - ПВЦ СТОЛАРИЈА

Набавка и уградња једнокрилног, двокрилног прозора, светларника, балконских прозора и врата. Столарију радити од шестокоморних ПВЦ профила. Шток и крило су ојачани поцинкованим челичним кутијама који су причвршћени вијцима. Столарија мора да буде снабдевена двоструким дихтунгом ЕПДМ гумом која обезбеђује добро налегање крила. Дихтунг гума се са спољне стране увлачи у шток, а са унутршње у крило.

Уградња столарије је челичним анкерима за зид. Заптивање између штока и зида осигурати тврдом полиуретанском пеном целом дужином контакта прозора са зидом.

Столарија мора бити застакљена термоизолационим двоструким нискоемисионим стакло-пакетом 4+15+4 мм, испуна аргоном.

Потребно је да отварање прозора буде према шеми са стандардном кваком (облик и дизајн по избору инвеститора). Понуђач је у обавези да предвиди потребан број шарки одговарајуће носивости. Потребно је да прозор буде опремљен стандардним оковом, савременог дизајна, по предлогу Наручиоца.

Прозор се испоручује са спољном окапницом-солбанком, од пластифицираног алуминијумског лима  $d=0.5\text{mm}$  у боји према одабиру Наручиоца, и унутрашњим прозорским банком од белог ПВЦ материјала.

## IV - МОЛЕРСКО-ФАРБАРСКИ РАДОВИ

Потребно је да материјали који се употребљавају за извођење молерско-фарбарских радова одговарају захтевима важећих стандарда, којима се потврђује њихов квалитет. **За ове материјале изабрани извођач радова је дужан да поднесе Наручиоцу документ о квалитету.** Материјали се могу примењивати и употребљавати само на оним површинама за које су према својим физичко-хемијским механичким особинама и намењени.

Потребно је да бојење шпалетни (и зидова) око нове уграђене столарије са унутрашње стране полудисперзионом бојом буде према следећем опису:

- глетовање површина одговарајућом глет масом до потпуне глаткоће. По потреби глет масу нанети у више слојева с тим што укупна дебљина свих слојева не сме бити већа од 5 мм.

- брушење површина стакленом хартијом,
- гипсовање – надкитовање на глачаном зиду,
- претходно бојење у тону,
- основно бојење у тону,
- наношење боје ваљком први пут,
- наношење боје ваљком други пут.

Потребно је да понуђач обухвати бојење шпалетни и зидова око нових позиција, као и зидова у наставку вертикалне шпалетне како би обојена површина чинила целину, а све у консултацији са инвеститором.

Готове површине морају бити уједначеног тона, без трагова четке, без љуштења и отирања боје, у тону као постојећа у просторијама.

Потребно је да прскање омалтерисаних фасадних шпалетни фасадном бојом буде у тону као постојећа најмање два пута, док се не добије компактна и равномерно обојена површина.

## V - РАЗНИ РАДОВИ

Обухватају завршно чишћење просторија од шута, прашине и отпада насталог при извођењу радова. Сав шут Понуђач је у обавези да сакупи и одвезе на место које одреди Наручилац. У цену набавке су урачунате и све активности комплетног завршног чишћења свих просторија и прање прозора.

### Обавезе понуђача

- да све радове изведе стручно, прецизно и квалитетно.
- да изврши све радове на припреми и организацији радног места, рушењу, и демонтажи постојећих елемената приступити након што је спровео све неопходне мере адекватне заштите.
- да радове изведе према техничком опису радова и важећим прописима и стандардима, како је описано у техничкој спецификацији Конкурсне документације, која је саставни део овог уговора.
- да спроведе све мере заштите на раду сходно законским прописима,
- да предузме све мере безбедности радника,
- обезбеди место извођења радова у случају прекида радова,
- да омогући несметан приступ представницима Наручиоца и њихов увид и контролу у свим фазама извршења радова,
- да благовремено, пре завршетка свих радова, писмено извести Наручиоца о завршетку радова
- да радове обавља тако да обезбеди несметан рад односно нормално функционисање филијале.
- у случају ванредних околности, а у сврху заштите радника, материјала и опреме по налогу Наручиоца, предузме све неопходне мере за отклањање и спречавање опасности;
- током извођења радова предузме све мере у циљу чувања изведених радова, од оштећења, пропадања, крађе, одношења или уништења;
- отклони о свом трошку све евентуално начињене штете на постојећим инсталацијама, објектима, саобраћајницама, јавним и приватним површинама;
- без права на посебну надокнаду стално одржава градилиште чистим и да редовно уклања произведен отпад, остатке материјала и нечистоћу;
- у року од 7 (седам) дана од завршетка радова уклони сву опрему, вишак материјала и остави простор чистим.

### Гаранција

Понуђач је дужан да гарантује квалитет извршених радова минимум 60 месеци.

#### IV ТЕХНИЧКА ДОКУМЕНТАЦИЈА И ПЛАНОВИ

#### V УСЛОВИ ЗА УЧЕШЋЕ У ПОСТУПКУ ЈАВНЕ НАБАВКЕ ИЗ ЧЛ. 75. И 76. ЗЈН И УПУТСТВО КАКО СЕ ДОКАЗУЈЕ ИСПУЊЕНОСТ ТИХ УСЛОВА

##### 5.1. ОБАВЕЗНИ УСЛОВИ (ЧЛАН 75. ЗАКОНА)

Право на учешће у поступку предметне јавне набавке има понуђач који испуњава обавезне услове за учешће у поступку јавне набавке дефинисане чланом 75. Закона, а испуњеност обавезних услова за учешће у поступку предметне јавне набавке, понуђач доказује достављањем следећих доказа:

(1) Понуђач мора доказати:

1.1. да је регистрован код надлежног органа, односно уписан у одговарајући регистар (чл. 75. ст. 1. тач. 1) Закона);

Доказ за правно лице	Извод из регистра Агенције за привредне регистре, односно извод из регистра надлежног Привредног суда
Доказ за предузетнике	Извод из регистра Агенције за привредне регистре или извод из другог одговарајућег регистра

**Напомена:** Понуђачи који су регистровани у регистру који води Агенција за привредне регистре или су уписани у Регистар понуђача не морају да доставе овај доказ, јер је јавно доступан на интернет страници АПР.

1.2. да понуђач и његов законски заступник није осуђиван за неко од кривичних дела као члан организоване криминалне групе, да није осуђиван за кривична дела против привреде, кривична дела против животне средине, кривично дело примања или давања мита, кривично дело преваре (чл. 75. ст. 1. тач. 2) Закона);

Доказ за правно лице	1) Извод из казнене евиденције ОСНОВНОГ СУДА (које обухвата и податке из казнене евиденције за кривична дела која су у надлежности редовног кривичног одељења Вишег суда) на чијем подручју је седиште домаћег правног лица, односно седиште представништва или огранка страног правног лица. <b>Посебна напомена:</b> Уколико уверење основног суда не обухвата податке из казнене евиденције за кривична дела која су у надлежности редовног кривичног одељења Вишег суда, потребно је поред уверења Основног суда доставити и УВЕРЕЊЕ ВИШЕГ СУДА на чијем подручју је седиште домаћег правног лица, односно седиште представништва или огранка страног правног лица, којим се потврђује да понуђач (правно лице) није осуђиван за кривична дела против привреде и кривично дело примања мита. 2) За кривична дела организованог криминала – извод из казнене евиденције ПОСЕБНОГ ОДЕЉЕЊА (ЗА ОРГАНИЗОВАНИ КРИМИНАЛ) ВИШЕГ СУДА У БЕОГРАДУ.
----------------------	-----------------------------------------------------------------------------------------------------------------------------------------------------------------------------------------------------------------------------------------------------------------------------------------------------------------------------------------------------------------------------------------------------------------------------------------------------------------------------------------------------------------------------------------------------------------------------------------------------------------------------------------------------------------------------------------------------------------------------------------------------------------------------------------------------------------------------------------------------------------------------------------------------------------------------------------------------

	3) Извод из казнене евиденције, односно уверење надлежне полицијске управе МУП-а, за законског заступника понуђача да није осуђиван за кривична дела против привреде, кривична дела против животне средине, кривично дело примања или давања мита, кривично дело преваре и неко од кривичних дела организованог криминала (захтев се може поднети према месту рођења или према месту пребивалишта законског заступника). Уколико понуђач има више законских заступника дужан је да достави доказ за сваког од њих.
<b>Доказ за предузетнике и за физичка лица</b>	Извод из казнене евиденције, односно уверење надлежне полицијске управе МУП-а, којим се потврђује да није осуђиван за неко од кривичних дела као члан организоване криминалне групе, да није осуђиван за кривична дела против привреде, кривична дела против животне средине, кривично дело примања или давања мита, кривично дело преваре (захтев се може поднети према месту рођења или према месту пребивалишта).
<b>Доказ не може бити старији од два месеца пре отварања понуда.</b>	

1.3. да је измирио доспеле порезе, доприносе и друге јавне дажбине у складу са прописима Републике Србије или стране државе када има седиште на њеној територији (чл. 75. ст. 1. тач. 4) Закона;

<b>Доказ за правно лице</b>	- Уверење Министарства финансија, Пореске управе да је измирио доспеле порезе и доприносе или потврда надлежног органа да се понуђач налази у поступку приватизације, - Уверење надлежне управе локалне самоуправе да је измирио обавезе по основу изворних локалних јавних прихода или потврду Агенције за приватизацију да се понуђач налази у поступку приватизације.
<b>Доказ за предузетнике</b>	- Уверење Министарства финансија, Пореске управе да је измирио доспеле порезе и доприносе, - Уверење надлежне управе локалне самоуправе да је измирио обавезе по основу изворних локалних јавних прихода.
<b>Доказ за физичка лица</b>	- Уверење Министарства финансија, Пореске управе да је измирио доспеле порезе и доприносе - Уверење надлежне управе локалне самоуправе да је измирио обавезе по основу изворних локалних јавних прихода.
<b>Доказ не може бити старији од два месеца пре отварања понуда.</b>	

**Напомена:** Понуђачи који су уписани у регистар понуђача који води АПР не морају да доставе овај доказ јер је јавно доступан на интернет страници АПР-а.

- (2) Понуђач је дужан да при састављању понуде изричито наведе да је поштовао обавезе које произилазе из важећих прописа о заштити на раду, запошљавању и условима рада, заштити животне средине као и да нема забрану обављања делатности која је на снази у време подношења понуде (чл. 75. став 2. Закона).

Доказ за правно лице	Попуњена и потписана Изјава од стране понуђача која је саставни део конкурсне документације (Образац који чини саставни део понуде).
Доказ за предузетнике	
Доказ за физичка лица	

**Напомена:** Уколико понуду подноси група понуђача, Изјаве морају бити потписане од стране овлашћеног лица сваког понуђача из групе понуђача.

Уколико Понуђач подноси понуду са подизвођачем, у складу са чланом 80. Закона, подизвођач мора да испуњава обавезне услове из члана 75. став 1. тач. 1) до 4) Закона.

Уколико понуду подноси група понуђача, сваки понуђач из групе понуђача мора да испуни обавезне услове из члана 75. став 1. тачка 1) до 5) Закона. У том случају сваки члан групе понуђача мора да достави наведене доказе да испуњава обавезне услове из члана 75. Закона.

Наведене доказе о испуњености услова Понуђач може доставити у виду неовверених копија, а наручилац може пре доношења одлуке о додели уговора да тражи од понуђача, чија је понуда на основу извештаја за јавну набавку оцењена као најповољнија, да достави на увид оригинал или оверену копију свих или појединих доказа.

Ако Понуђач у остављеном, примереном року који не може бити краћи од пет дана, не достави доказе из става 1. члана 79. Закона, наручилац ће његову понуду одбити као неприхватљиву.

Понуђачи нису дужни да достављају доказе који су јавно доступни на интернет страницама надлежних органа и да наведе који су то докази.

Понуђачи који су уписани у регистар понуђача који води Агенција за привредне регистре нису дужни да доставе доказе о испуњености услова из члана 75. став 1. тачка 1) до 4). Закона, сходно члану 78. Закона.

Наручилац неће одбити понуду као неприхватљиву, уколико не садржи доказ одређен законом или конкурсном документацијом, ако понуђач наведе у понуди интернет страницу на којој су тражени подаци јавно доступни.

Уколико је доказ о испуњености услова електронски документ, понуђач доставља копију електронског документа у писаном облику, у складу са законом којим се уређује електронски документ.

Ако Понуђач има седиште у другој држави, Наручилац може да провери да ли су документи којима понуђач доказује испуњеност тражених услова издати од стране надлежних органа те државе.

Ако Понуђач није могао да прибави тражена документа у року за подношење понуде, због тога што она до тренутка подношења понуде нису могла бити издата по прописима државе у којој Понуђач има седиште и уколико уз понуду приложи одговарајући доказ за то, Наручилац ће дозволити понуђачу да накнадно достави тражена документа у примереном року.

Ако се у држави у којој Понуђач има седиште не издају тражени докази, Понуђач може, уместо доказа, приложити своју писану изјаву, дату под кривичном и материјалном одговорношћу оверену пред судским или управним органом, јавним бележником или другим надлежним органом те државе. Наведена изјава, уколико није издата на српском језику мора бити преведена на српски језик и оверена од стране судског тумача.



Понуђач је дужан да без одлагања писмено обавести Наручиоца о било којој промени у вези са испуњеношћу услова из поступка јавне набавке, која наступи до доношења одлуке, односно закључења уговора, односно током важења уговора о јавној набавци и да је документује на прописани начин.

## 5. 2. ДОДАТНИ УСЛОВИ (ЧЛАН 76. ЗАКОНА)

Понуђач који учествује у поступку предметне набавке мора испунити додатне услове за учешће у поступку јавне набавке дефинисане у доле наведеном, а испуњеност додатних услова понуђач доказује достављањем следећих доказа:

Пословни капацитет:

УСЛОВИ	ДОКАЗИ
Да је понуђач у претходне три године (2017, 2018 и 2019. године) успешно извршио радове, из предметне јавне набавке, укупно за наведени период у износу од најмање 10.000.000,00 динара без ПДВ-а.	Образац референтне листе и образац Потврде референтних наручилаца/купаца.

Кадровски капацитет

УСЛОВИ	ДОКАЗИ
Да до дана отварања понуда понуђач има радно ангажованог минимум једног дипломираног инжењера грађевине или дипломираног инжењера архитектуре као да има минимум 5 радно ангажованих лица грађевинске струке.	Образац изјаве кадровског капацитета

Технички капацитет:

УСЛОВИ	ДОКАЗИ
Да понуђач има уведен систем квалитета: ISO 9001, ISO 14001, OHSAS 18001 (ISO 45001) из области која је предмет набавке	Копије важећих сертификата

## 5.3. УСЛОВИ КОЈЕ МОРА ДА ИСПУНИ ПОНУЂАЧ АКО ИЗВРШЕЊЕ НАБАВКЕ ДЕЛИМИЧНО ПОВЕРАВА ПОДИЗВОЂАЧУ

Понуђач је дужан да у понуди наведе да ли ће извршење јавне набавке делимично поверити подизвођачу.

Ако понуђач у понуди наведе да ће делимично извршење набавке поверити подизвођачу дужан је да наведе проценат укупне вредности набавке који ће поверити подизвођачу, а који не може бити већи од 50 % као и део предмета набавке који ће извршити преко подизвођача.

Ако понуђач у понуди наведе да ће делимично извршење набавке поверити подизвођачу, дужан је да наведе назив подизвођача, а уколико уговор буде закључен између наручиоца и понуђача, тај подизвођач ће бити наведен у уговору.

Понуђач је дужан да наручиоцу, на његов захтев, омогући приступ код подизвођача ради утврђивања испуњености услова.

Понуђач је дужан да за подизвођаче достави доказе о испуњености обавезних услова Поглавље 4. УСЛОВИ ЗА УЧЕШЋЕ У ПОСТУПКУ ЈАВНЕ НАБАВКЕ (чл. 75. Закона о јавним набавкама) И УПУТСТВО КАКО ДА СЕ ДОКАЗУЈЕ ИСПУЊЕНОСТ УСЛОВА.

Понуђач у потпуности одговара наручиоцу за извршење обавеза из поступка јавне набавке, односно за извршење уговорних обавеза, без обзира на број подизвођача.

<b>Доказ:</b>	Попуњена и потписана Изјава понуђача
---------------	--------------------------------------

#### **5.4. УСЛОВИ КОЈЕ МОРА ДА ИСПУНИ СВАКИ ОД ПОНУЂАЧА ИЗ ГРУПЕ ПОНУЂАЧА**

Понуду може поднети група понуђача.

Сваки понуђач из групе понуђача мора да испуни обавезне услове из Поглавља 4. УСЛОВИ ЗА УЧЕШЋЕ У ПОСТУПКУ ЈАВНЕ НАБАВКЕ (чл. 75. Закона о јавним набавкама) И УПУТСТВО КАКО ДА СЕ ДОКАЗУЈЕ ИСПУЊЕНОСТ УСЛОВА, а додатне услове испуњавају заједно, осим ако наручилац из оправданих разлога не одреди другачије.

Саставни део заједничке понуде је споразум којим се понуђачи из групе међусобно и према наручиоцу обавезују на извршење јавне набавке, а који садржи податке о:

1) члану групе који ће бити носилац посла, односно који ће поднети понуду и који ће заступати групу понуђача пред наручиоцем;

2) опис послова сваког од понуђача из групе понуђача у извршењу уговора.

Понуђачи који поднесу заједничку понуду одговарају неограничено солидарно према наручиоцу.

<b>Доказ:</b>	Споразум понуђача
---------------	-------------------

## **VI КРИТЕРИЈУМИ ЗА ДОДЕЛУ УГОВОРА**

Избор најповољније понуде ће се извршити применом критеријума „**Најнижа понуђена цена**“.

Уколико две или више понуда **имају исту најнижу понуђену цену** (укупна вредност понуде), предност има понуда оног понуђача који је понудио краћи рок за извођење радова. Уколико две или више понуда имају исту најнижу понуђену цену (укупна вредност понуде) и исти рок за извођење радова, уговор ће се доделити понуђачу који је понудио дужи гарантни период. Уколико две или више понуда имају и исти гарантни период, уговор ће се доделити понуђачу који ће бити извучен путем жреба.

Наручилац ће писмено обавестити све понуђаче који су поднели понуде о датуму када ће се одржати извлачење путем жреба. Жребом ће бити обухваћене само оне понуде које имају једнаку понуђену цену, исти рок за извођење радова и исти гарантни

период. Извлачење путем жреба наручилац ће извршити јавно, у присуству понуђача, и то тако што ће називе понуђача исписати на одвојеним папирима, који су исте величине и боје, те ће све те папире ставити у кутију, одакле ће представник Наручиоца извући све папире из кутије, по реду. Понуђачу чији назив буде на извученом првом папиру ће бити додељен уговор. Сви остали понуђачи се рангирају према редоследу извлачења на жребу. Понуђачима који не присуствују овом поступку, Наручилац ће накнадно доставити записник извлачења путем жреба.

Представници понуђача пре почетка поступка жребања морају комисији за јавну набавку Наручиоца уручити писмена овлашћења за учешће у поступку жребања које мора бити заведено код понуђача, оверено печатом и потписано од стране одговорног лица понуђача.

## ***VII ОБРАСЦИ КОЈИ ЧИНЕ САСТАВНИ ДЕО ПОНУДЕ***

- (1) Образац понуде – попуњен и потписан од стране овлашћеног лица;
- (2) Образац структуре цене, са упутством како да се попуни - попуњен и потписан од стране овлашћеног лица;
- (3) Образац трошкова припреме понуде – достављање овог обрасца није обавезно;
- (4) Образац изјаве о независној понуди -- попуњен и потписан од стране овлашћеног лица;
- (5) Образац изјаве о поштовању обавеза које произилазе из важећих прописа о заштити на раду, запошљавању и условима рада, заштити животне средине, као и да понуђач нема забрану обављања делатности која је на снази у време подношења понуде - попуњен и потписан од стране овлашћеног лица; ;
- (6) Образац изјаве о чувању поверљивих података - попуњен и потписан од стране овлашћеног лица;
- (7) Образац референтне листе
- (8) Образац референтне потврде
- (9) Образац кадровског капацитета
- (10) Образац о извршеном обиласку објекта

### **Поред наведених образаца саставни део понуде су:**

- Модел уговора - попуњен у складу са понудом и потписан, чиме понуђач потврђује да је сагласан са предлогом модела уговора;
- Докази о испуњености услова из члана 75. и 76. Закона;
- Споразум којим се понуђачи из групе међусобно и према Наручиоцу обавезују на извршење јавне набавке – уколико понуду подноси група понуђача;
- Изјава понуђача уколико извршење јавне набавке делимично поверава подизвођачу.
- Атести и Извештаји о испитивању

## 1. ОБРАЗАЦ ПОНУДЕ

Понуда бр. \_\_\_\_\_ од \_\_\_\_\_ 2020. године, за јавну набавку радова – замени столарије филијале Пореске управе Пожаревац, број: ЈН 79А/2020

### 1) ОПШТИ ПОДАЦИ О ПОНУЂАЧУ

Назив понуђача:	
Адреса понуђача:	
Матични број понуђача:	
Порески идентификациони број понуђача (ПИБ):	
Понуђач (заокружити):	А: Правно лице Б: Предузетник В: Физичко лице
Врста - величина правног лица (заокружити)	А: Велико Б: Средње В: Мало Г: Микро
Име особе за контакт:	
Електронска адреса понуђача (e-mail):	
Телефон, Телефакс:	
Број рачуна понуђача и назив банке:	
Лице овлашћено за потписивање уговора	
Уписан у Регистар понуђача (уписати да или не)	
Адреса интернет странице на којој су доступни подаци о испуњености обавезних услова за учешће у поступку јавне набавке из чл. 75. став 1. тачка 1) до 4) Закона о јавним набавкама	

### 2) ПОНУДУ ПОДНОСИ:

<b>А) САМОСТАЛНО</b>
<b>Б) СА ПОДИЗВОЂАЧЕМ</b>
<b>В) КАО ЗАЈЕДНИЧКУ ПОНУДУ</b>

**Напомена:** заокружити начин подношења понуде и уписати податке о подизвођачу, уколико се понуда подноси са подизвођачем, односно податке о свим учесницима заједничке понуде, уколико понуду подноси група понуђача.

### 3) ПОДАЦИ О ПОДИЗВОЂАЧУ

1)	Назив подизвођача:	
	Адреса:	
	Матични број:	
	Порески идентификациони број:	
	Понуђач (заокружити):	А: Правно лице Б: Предузетник: В: Физичко лице
	Врста - величина правног лица (заокружити)	А: Велико Б: Средње В: Мало Г: Микро
	Име особе за контакт:	
	Процент укупне вредности набавке који ће извршити подизвођач:	
	Део предмета набавке који ће извршити подизвођач:	
	Уписан у Регистар понуђача (уписати да или не)	
	Адреса интернет странице на којој су доступни подаци о испуњености обавезних услова за учешће у поступку јавне набавке из чл. 75. став 1. тачка 1) до 4) Закона о јавним набавкама	
2)	Назив подизвођача:	
	Адреса:	
	Матични број:	
	Порески идентификациони број:	
	Понуђач (заокружити):	А: Правно лице Б: Предузетник: В: Физичко лице
	Врста - величина правног лица (заокружити)	А: Велико Б: Средње В: Мало Г: Микро
	Име особе за контакт:	

	<i>Процент укупне вредности набавке који ће извршити подизвођач:</i>	
	<i>Део предмета набавке који ће извршити подизвођач:</i>	
	<i>Уписан у Регистар понуђача (уписати да или не)</i>	
	<i>Адреса интернет странице на којој су доступни подаци о испуњености обавезних услова за учешће у поступку јавне набавке из чл. 75. став 1. тачка 1) до 4) Закона о јавним набавкама</i>	

**Напомена:**

*Табелу „Подаци о подизвођачу“ попуњавају само они понуђачи који подносе понуду са подизвођачем, а уколико има већи број подизвођача од места предвиђених у табели, потребно је да се наведени образац копира у довољном броју примерака, да се попуни и достави за сваког подизвођача.*

**4) ПОДАЦИ О УЧЕСНИКУ У ЗАЈЕДНИЧКОЈ ПОНУДИ**

1)	<i>Назив учесника у заједничкој понуди:</i>	
	<i>Адреса:</i>	
	<i>Матични број:</i>	
	<i>Порески идентификациони број:</i>	
	<i>Понуђач (заокружити):</i>	А: Правно лице Б: Предузетник: В: Физичко лице
	<i>Врста - величина правног лица (заокружити)</i>	А: Велико Б: Средње В: Мало Г: Микро
	<i>Име особе за контакт:</i>	
	<i>Уписан у Регистар понуђача (уписати да или не)</i>	
	<i>Адреса интернет странице на којој су доступни подаци о испуњености обавезних услова за учешће у поступку јавне набавке из чл. 75. став 1. тачка 1) до 4) Закона о јавним набавкама</i>	
2)	<i>Назив учесника у заједничкој понуди:</i>	
	<i>Адреса:</i>	
	<i>Матични број:</i>	
	<i>Порески идентификациони број:</i>	
	<i>Понуђач (заокружити):</i>	А: Правно лице Б: Предузетник: В: Физичко лице
	<i>Врста - величина правног лица (заокружити)</i>	А: Велико Б: Средње В: Мало Г: Микро
	<i>Име особе за контакт:</i>	
	<i>Уписан у Регистар понуђача (уписати да или не)</i>	
	<i>Адреса интернет странице на којој су</i>	

	<i>доступни подаци о испуњености обавезних услова за учешће у поступку јавне набавке из чл. 75. став 1. тачка 1) до 4) Закона о јавним набавкама</i>	
3)	<i>Назив учесника у заједничкој понуди:</i>	
	<i>Адреса:</i>	
	<i>Матични број:</i>	
	<i>Порески идентификациони број:</i>	
	<i>Име особе за контакт:</i>	
	<i>Уписан у Регистар понуђача (уписати да или не)</i>	
	<i>Адреса интернет странице на којој су доступни подаци о испуњености обавезних услова за учешће у поступку јавне набавке из чл. 75. став 1. тачка 1) до 4) Закона о јавним набавкама</i>	

**Напомена:**

*Табелу „Подаци о учеснику у заједничкој понуди“ попуњавају само они понуђачи који подносе заједничку понуду, а уколико има већи број учесника у заједничкој понуди од места предвиђених у табели, потребно је да се наведени образац копира у довољном броју примерака, да се попуни и достави за сваког понуђача који је учесник у заједничкој понуди.*



**ОПИС ПРЕДМЕТА НАБАВКЕ: Јавна набавка радова –замена столарија на објекту Пореске управе филијале Пожаревац, број: ЈН 79А/2020**

-Укупна цена свих радова замене столарије филијале Пореске управе Пожаревац наведене у техничкој спецификацији конкурисне документације износи \_\_\_\_\_ динара без ПДВ, односно \_\_\_\_\_ динара са ПДВ.

-Рок за извршење радова је \_\_\_\_\_ (не дуже од 35 календарских дана) од дана закључења уговора.

-Гарантни рок за извршене радове \_\_\_\_\_ (не може бити краћи од 60 месеци) месеци.

-Рок плаћања: плаћање ће бити извршено у року од \_\_\_\_\_ дана од дана пријема рачуна за извршене радове. (не може бити краћи од 15 дана од дана пријема рачуна ни дужи од 30 дана).

-Рок важења понуде \_\_\_\_\_ дана (уписати број дана важења понуде, не може бити краћи од 30 дана од дана отварања понуда.)

**Потпис овлашћеног лица**

\_\_\_\_\_

**Напомене:**

Образац понуде понуђач мора да попуни и потпише, чиме потврђује да су тачни подаци који су у образцу понуде наведени. Уколико понуђачи подносе заједничку понуду, група понуђача може да се определи да образац понуде потписују сви понуђачи из групе понуђача или група понуђача може да одреди једног понуђача из групе који ће попунити, потписати образац понуде.

**2. ОБРАЗАЦ СТРУКТУРЕ ПОНУЂЕНЕ ЦЕНЕ, СА УПУТСТВОМ КАКО ДА СЕ ПОПУНИ**

Назив предмета набавке	Укупна цена без ПДВ	Стопа ПДВ	Износ ПДВ	Укупна цена са ПДВ
1.	2.	3.	4.	5.
Радови замене столарије филијале Пореске управе Пожаревац наведене у техничкој спецификацији конкурсне документације				

**Упутство:**

У колону 3 унети цену без ПДВ-а, у динарима;

У колону 4 унети стопу ПДВ ;

У колону 5 унети износ ПДВ;

У колону 6 унети укупну цену са ПДВ;

\_\_\_\_\_  
(потпис овлашћеног лица)

\_\_\_\_\_  
(навести читко име и презиме)

### 3. ОБРАЗАЦ ТРОШКОВА ПРИПРЕМЕ ПОНУДЕ

У складу са чланом 88. став 1. Закона, понуђач \_\_\_\_\_, доставља укупан износ и структуру трошкова припремања понуде, како следи у табели:

<i><b>ВРСТА ТРОШКА</b></i>	<i><b>ИЗНОС ТРОШКА У РСД</b></i>
<i><b>УКУПАН ИЗНОС ТРОШКОВА ПРИПРЕМАЊА ПОНУДЕ</b></i>	

Трошкове припреме и подношења понуде сноси искључиво понуђач и не може тражити од Наручиоца накнаду трошкова.

Ако је поступак јавне набавке обустављен из разлога који су на страни Наручиоца, Наручилац је дужан да Понуђачу надокнади трошкове израде узорка или модела, ако су израђени у складу са техничким спецификацијама наручиоца и трошкове прибављања средства обезбеђења, под условом да је понуђач тражио накнаду тих трошкова у својој понуди.

Датум:

Потпис понуђача

Напомена: Достављање овог обрасца није обавезно

## ОБРАЗАЦ ИЗЈАВЕ О НЕЗАВИСНОЈ ПОНУДИ

У складу са чланом 26. ЗЈН, \_\_\_\_\_, даје:  
(Назив Понуђача)

### ИЗЈАВУ

Под пуном материјалном и кривичном одговорношћу потврђујем да сам понуду у поступку јавне набавке радови –замена столарија филијале Пореске управе Пожаревац, број: ЈН 79А/2020, поднео независно, без договора са другим понуђачима или заинтересованим лицима.

Датум:

Потпис понуђача

***Напомена:** у случају постојања основане сумње у истинитост изјаве о независној понуди, Наручулац ће одмах обавестити организацију надлежну за заштиту конкуренције. Организација надлежна за заштиту конкуренције, може Понуђачу, односно заинтересованом лицу изрећи меру забране учешћа у поступку јавне набавке ако утврди да је понуђач, односно заинтересовано лице повредило конкуренцију у поступку јавне набавке у смислу ЗЈН којим се уређује заштита конкуренције. Мера забране учешћа у поступку јавне набавке може трајати до две године. Повреда конкуренције представља негативну референцу, у смислу члана 82. став 1. тачка 2) ЗЈН.*

***Уколико понуду подноси група понуђача, Изјава мора бити потписана од стране овлашћеног лица сваког понуђача из групе понуђача.***

Датум:

Потпис понуђача

**5. ОБРАЗАЦ ИЗЈАВЕ О ПОШТОВАЊУ ОБАВЕЗА ИЗ ЧЛ. 75. СТ. 2. ЗАКОНА**

У вези члана 75. став 2. Закона о јавним набавкама, као заступник понуђача/подизвођача/члана групе понуђача дајем следећу

**ИЗЈАВУ**

Понуђач \_\_\_\_\_ под пуном материјалном и кривичном одговорношћу изјављује да је поштовао обавезе које произлазе из важећих прописа о заштити на раду, запошљавању и условима рада, заштити животне средине и да нема забрану обављања делатности која је на снази у време подношења понуде у поступку јавне радови –замена столарија филијале Пореске управе Пожаревац, број: ЈН 79А/2020.

Датум:

Потпис Понуђача

***Напомена:** Уколико понуду подноси група понуђача, Изјава мора бити потписана од стране овлашћеног лица сваког понуђача из групе понуђача односно подизвођача уколико се понуда подноси са истим.*

## 6. ОБРАЗАЦ ИЗЈАВЕ О ЧУВАЊУ ПОВЕРЉИВИХ ПОДАТАКА

---

*(пословно име или скраћени назив)*

Изјављујем под пуном материјалном и кривичном одговорношћу укључујући и подизвођаче, да ћу све податке који су нам стављени на располагање у поступку предметне јавне набавке радови –замена столарија филијале Пореске управе Пожаревац, број: ЈН 79А/2020 и приликом реализације Уговора, чувати и штитити као поверљиве и да ћу све информације чувати од неовлашћеног коришћења и откривања као пословну тајну.

Лице које је примило податке одређене као поверљиве дужно је да их чува и штити без обзира на степен те поверљивости.

(Изјава о чувању поверљивих података биће саставни део уговора)

Датум: \_\_\_\_\_

Потпис овлашћеног лица

---

## 7. ОБРАЗАЦ РЕФЕРЕНТНЕ ЛИСТЕ

НАЗИВ ПОНУЂАЧА	
СЕДИШТЕ	
АДРЕСА	
МАТИЧНИ БРОЈ	
ПИБ	
ОСОБА ЗА КОНТАКТ	

Понуђач је референтним наручиоцима у 2017., 2018. и 2019. години успешно извршио радове у оквиру којих су изведени радови који су предмет јавне набавке, у укупном износу од 10.000.000,00 динара, без ПДВ:

Р. бр.	Назив наручиоца	Овлашћено лице наручиоца, контакт телефон	Укупна вредност без ПДВ
1.			
2.			
3.			
4.			
5.			
6.			
7.			
	<b>УКУПНО:</b>		

Као доказ да је наведеним референтним наручиоцима/купцима понуђач доставља Образац потврде. Уколико за наведеног наручиоца/купца понуђач не поднесе доказ у облику потврде, неће се узимати у обзир ниједан други приложени доказ и у том случају сматраће се да доказ за тог купца није достављен.

Понуђач

\_\_\_\_\_  
(потпис овлашћеног лица)

\_\_\_\_\_  
(читко навести име и презиме)

Напомена:

- Образац потписује овлашћено лице понуђача..
- Понуђач који даје нетачне податке у погледу стручних референци, чини прекршај из члана 170. став 1. тачка 3. Закона о јавним набавкама. Давање неистинитих података у понуди је основ за негативну референцу у смислу члана 82. став 1. тачка 3) закона.

## 8. ОБРАЗАЦ ПОТВРДЕ РЕФЕРЕНТНОГ НАРУЧИОЦА

### *Овај образац попуњавају референтни наручиоци*

Назив: \_\_\_\_\_  
Седиште: \_\_\_\_\_  
Улица и број: \_\_\_\_\_  
Телефон: \_\_\_\_\_  
Матични број : \_\_\_\_\_  
ПИБ: \_\_\_\_\_  
Лице за контакт \_\_\_\_\_

У складу са чл. 77. став 2. тачка 2) Закона о јавним набавкама, достављамо Вам,

### **ПОТВРДУ**

Потврђујемо да је \_\_\_\_\_  
(назив и седиште Извођача радова)

у 2017., 2018. и 2019. години успешно извршио радове у оквиру којих су изведени радови који су предмет набавке, у укупном износу од \_\_\_\_\_ динара, без ПДВ.

Потврда се издаје на захтев \_\_\_\_\_  
(назив и седиште понуђача)

ради учешћа у поступку јавне набавке радова замена столарије на објекту Пореске управе- Филијале Пожаревац, број: ЈН 79А/2020, наручиоца: МФ, Пореска управа и у друге сврхе се не може користити.

Да су подаци тачни својим потписом потврђује:

Место и датум

\_\_\_\_\_  
(потпис овлашћеног лица)

\_\_\_\_\_  
(читко навести име и презиме)

### **Напомена:**

- Образац потврде копирати и доставити за све референтне наручиоце из референтне листе.
- Понуђач који даје нетачне податке у погледу стручних референци, чини прекршај из члана 170. став 1. тачка 3. Закона о јавним набавкама. Давање неистинитих података у понуди је основ за негативну референцу у смислу члана 82. став 1. тачка 3) закона, а Управи за јавне набавке ће бити достављен доказ негативне референце.
- Уколико референтни наручила издаје потврду на свом обрасцу, понуђач треба да упише податке из те потврде у овај образац потврде, а исти да достави у прилогу.



## 9. ОБРАЗАЦ ИЗЈАВЕ О КАДРОВСКОГ КАПАЦИТЕТА

Изјављујем под кривичном и материјалном одговорношћу да ћу за обављање радове замене столарије на објекту Пореске управе, Филијала Пожаревац ангажовати извршиоце којим ће се обезбедити квалитетно извршење уговора.

Р. бр.	ИМЕ И ПРЕЗИМЕ РАДНО АНГАЖОВАНОГ ЛИЦА	Занимање
1		
2		
3		
4		
5		
6		

**Потпис овлашћеног лица**

---

*Образац потписује овлашћено лице понуђача.*

## 10. ПОТВРДА О ИЗВРШЕНОМ ОБИЛАСКУ ОБЈЕКТА

### ПОТВРДУ

Потврђујемо да је преставник понуђача

\_\_\_\_\_ (навести име и презиме лица које је извршило обилазак објекта као и назив и адресу понуђача)  
извршио обилазак објекта филијале Пореске управе Пожаревац на адреси Стари корзо 48, по захтеву из конкурсне документације 000-404-01-00849/2020-000.

Потврда се издаје ради учешћа у поступку јавне набавке радова замена столарије на објекту Пореске управе- Филијале Пожаревац, број: ЈН 79А/2020, наручиоца: МФ, Пореска управа и у друге сврхе се не може користити.

ПОТПИС НАРУЧИОЦА

*Место и датум*

\_\_\_\_\_

## VIII МОДЕЛ УГОВОРА

закључен у Београду, дана \_\_\_\_\_ између следећих уговорних страна:

**1. Република Србија – Министарство финансија, Пореска управа, Сектор за материјалне ресурсе, Саве Машковића 3-5, ПИБ: 100020943, матични број: 17862146, шифра делатности: 8411 (у даљем тексту: Наручилац),** које заступа, на основу Решења Владе РС о постављењу помоћника директора Пореске управе у Министарству финансија 24 број: 119-9546/2018 од 11.10.2018. године и Решења о преносу овлашћења, број: 000-119-00-05232/2019-0000 од 01.07.2019. године, помоћник директора Видоје Јевремовић,

и

**2.** \_\_\_\_\_ из \_\_\_\_\_, ул. \_\_\_\_\_ бр \_\_\_\_\_, ПИБ: \_\_\_\_\_, матични број: \_\_\_\_\_ (у даљем тексту: Извођач радова), кога заступа директор \_\_\_\_\_, текући рачун: \_\_\_\_\_ који се води код банке \_\_\_\_\_.

### Остали учесници у заједничкој понуди:

(назив, седиште, адреса, матични број, ПИБ, лице овлашћено за заступање)

1. \_\_\_\_\_
2. \_\_\_\_\_
3. \_\_\_\_\_

### Подизвођачи:

(назив, седиште, адреса, матични број, ПИБ, лице овлашћено за заступање)

1. \_\_\_\_\_
2. \_\_\_\_\_
3. \_\_\_\_\_

(У случају подношења заједничке понуде, односно понуде са учешћем подизвођача, у уговору ће бити наведени сви понуђачи из групе понуђача, односно сви подизвођачи).

### УГОВОРНЕ СТРАНЕ САГЛАСНО КОНСТАТУЈУ:

- да је Наручилац сагласно одредбама Закона о јавним набавкама („Сл. гласник РС“, бр. 124/2012...68/2015), на основу позива за подношење понуда, спровео отворени поступак јавне набавке, број: ЈН 79А/2020, чији је предмет набавка радова радови –замена столарија филијале Пореске управе Пожаревац , а на основу позива понуђачима објављеним на Порталу Управе за јавне набавке: [portal.ujn.gov.rs](http://portal.ujn.gov.rs), као и на интернет адреси Наручиоца: [www.purs.gov.rs](http://www.purs.gov.rs);

- да је Извођач радова доставио самостално/заједничку/са подизвођачем (биће преузето из понуде) понуду број: \_\_\_\_\_ од \_\_\_\_\_ 2020. године (биће преузето из понуде), која у потпуности одговара спецификацији из конкурсне документације, која се налази у прилогу Уговора и саставни је део Уговора;

- да је Наручилац, на основу Одлуке о додели уговора број: \_\_\_\_\_ од \_\_\_\_\_ 2020. године (попуњава Наручилац), доделио уговор о јавној набавци.

## **ПРЕДМЕТ УГОВОРА**

### **Члан 1.**

Предмет овог уговора су радови – замена столарија филијале Пореске управе Пожаревац према прихваћеној понуди број: \_\_\_\_\_ од \_\_\_\_\_ 2020. године (попуњава Наручилац), на период до завршетка радова.

Сви радови укључујући и све припремне и завршне радове по врсти и обиму извршиће се у свему према техничкој спецификацији Наручиоца датој у конкурсној документацији која је саставни део уговора.

Ради обезбеђења квалитета предметних радова и енергетске ефикасности објекта, уграђена ПВЦ столарија и профили морају задовољити следеће карактеристике :

#### **Столарија**

- Укупни коефицијент проласка топлоте за прозоре:  $U_w \leq 1.5 \text{ W/m}^2\text{K}$ ;
- Отпорност према пропуштању воде (кише): категорија „9А“;
- Пропустљивост ваздуха : категорија „4“ (минимум);
- Звучна изолациона моћ: група I (од 35 до 39 dB) (минимум).

#### **Профили**

- Запаљивост - самогасивост профила: категорија 2 (незапаљиви материјали);
- Примењени профили морају бити сагласни условима квалитета које прописује РАЛ-ГЗ 716, те морају поседовати одговарајући документ о додели ознаке квалитета РАЛ-ГЗ 716;
- Примењени профили морају имати 10-годишњу гаранцију на постојаност квалитета, димензије и отпорност на временске утицаје, издату од стране произвођача профила.
- Примењени профили морају бити израђени на бази Ca-Zn, односно без присуства олова.

**Предметни радови се изводе по систему „кључ у руке“.**

### **Члан 2.**

Извођач радова је у обавези да замени столарију како следи у табели:

Тип	Ширина (cm)	Висина (cm)	Ком	Врста стакла	Опис
1	130	180	31	Провидно стакло	Двокрилни прозор са 2 фикса горе и два елемента,
2Л	60	180	5	Замућено бело стакло	која се отварају (један на кип)
2Д	60	180	5	Замућено бело стакло	Једнокрилни прозор, са 2 елемента,
2Л	60	180	1	Провидно стакло	горе фикс, доле елемент са отварањем и кипом

2Д	60	180	1	Провидно стакло	Једнокрилни прозор, са 2 елемента,
3	130	160	18	Провидно стакло	горе фикс, доле елемент са отварањем и кипом
4Л	60	160	2	Замућено бело стакло	Једнокрилни прозор, са 2 елемента,
4Д	60	160	2	Замућено бело стакло	горе фикс, доле елемент са отварањем и кипом
5	380	380	1	Провидно стакло	Једнокрилни прозор, са 2 елемента,
6	380	255	1	Провидно стакло	горе фикс, доле елемент са отварањем и кипом
7	130	280	6	Провидно стакло	Двокрилни прозор са 1 фиксом горе и
8Л	75	180	6	Провидно стакло	два елемента која се отварају (један на кип)
8Д	75	180	6	Провидно стакло	Једнокрилни прозор, горе фиксни,

#### **Напомена:**

Балконски прозор-врата је потребно направити као јединствену целину која обухвата по два елемента Тип 8 и један елемент Тип 7 у распореду:

Тип8Л-Тип7-Тип8Д.

Тип 2 је потребно урадити у 2 варијанте, са замућеним и са провидним стаклом, у зависности да ли ће се користити у тоалету или у канцеларији, а по датој спецификацији.

#### **Члан 3.**

Извођач радова има обавезу:

1. да радове изведе према техничком опису радова и важећим прописима и стандардима, како је описано у техничкој спецификацији Конкурсне документације, која је саставни део овог уговора.

2. да спроведе све мере заштите на раду сходно законским прописима,

3. да обезбеди место извођења радова у случају прекида радова,

4. да омогући несметан приступ представницима Наручиоца и њихов увид и контролу у свим фазама извршења радова,

5. да благовремено, пре завршетка свих радова, писмено извести Наручиоца о завршетку радова.

Извођач радова је у обавези да изради план извођења радова тако да обезбеди несметан рад односно нормално функционисање филијале.

#### **Члан 4.**

Извођач радова је у обавеза да за извршавање уговорених обавеза обезбеди стручну и квалификовану радну снагу потребну за правилно и благовремено извршавање свих уговорених обавеза. Извођач радова ће именовати лице у својству руководиоца радова преко кога ће се остваривати сарадња са Наручиоцем.

Списак руководилаца и техничког особља на градилишту Извођач радова је дужан да достави Наручиоцу. Радници Извођач радова су дужни да се у свему придржавају правила понашања која захтева Наручилац.

На захтев Наручиоца, Извођач радова ће са градилишта удаљити без права на повратак сваког радника или друго лице добављача које је по мишљењу наручиоца нестручно или на ма који други начин угрожава правовремено или квалитетно испуњавање услова Уговора.

#### **Члан 5.**

Контролу извођења радова вршиће лице које је одредио Наручилац.

Уколико Извођач радова не изводи радове по опису из техничке спецификације, прихваћеној понуди, прописима и стандардима, Наручилац има право да обустави даље извођење радова, односно захтева промену материјала и/или опреме или употребу материјала и/или опреме одговарајућег квалитета.

### **РОК И НАЧИН ИЗВРШЕЊА РАДОВА**

#### **Члан 6.**

Рок за извршење свих уговорних обавеза је \_\_\_\_\_ (максимално 35) календарских дана од дана закључења уговора.

Извођач радова има право на продужење рока у случају значајно промењених околности, као што су виша сила, евентуалне законске промене које у моменту закључења уговора нису биле познате, а могу имати дејство на рок извршења.

У случају да Извођач радова не испуњава предвиђену динамику, обавезан је да уведе у рад више смена или продужи смену, без права на повећане трошкове или посебну накнаду за то.

Извођач радова је дужан да упути Наручиоцу писани захтев за евентуално продужење рока за извођење радова, најкасније 8 дана пре истека уговореног рока. Извођач радова је дужан да уз захтев за продужење рока достави и детаљно образложење, у писменој форми.

#### **Члан 7.**

Свака уговорна страна ће одредити свог овлашћеног представника за обављање примопредаје.

Овлашћени представници уговорених страна састављају записник о примопредаји радова.

Уколико се у записнику о примопредаји констатује да Извођач радова треба о свом трошку да доради, поправи или поново изведе поједине радове, Извођач радова је дужан да одмах приступи завршавању таквих радова.

У случају да Извођач радова ни у року од 8 (осам) дана од дана сачињавања записника о примопредаји не почне радове из претходног става, Наручилац је овлашћен да за њихово извршење ангажује друго правно или физичко лице на терет Извођача радова.

## **Члан 8.**

Цена свих радова замене столарије на објекту филијале Пореске управе у Пожаревцу, на адреси Стари корзо бр.49 који су предмет овог Уговора, а према понуди број \_\_\_\_\_ од \_\_\_\_\_ .2020. године износи \_\_\_\_\_ динара без ПДВ-а.

Цена из става 1. овог члана је фиксна и не може се мењати.

## **НАЧИН ПЛАЋАЊА**

### **Члан 9.**

Наручиоци ће цену за предметне радове овог Уговора извршити плаћање по завршетку посла, у року од \_\_\_\_\_ (15 до 30 дана ) календарских дана од пријема рачуна уз који се прилаже записник о примопредаји радова, потписан од стране обе уговорне стране без примедби.

Извођач радова је у обавези да у рачуну наведе заводни број уговора код Наручиоца и датум закључења уговора.

Извођач радова је дужан да, у складу са Законом о роковима измирења новчаних обавеза у комерцијалним трансакцијама ("Сл. гласник РС" број 119/12, 68/15 и 113/17) и Правилником о начину и поступку регистровања фактура, односно других захтева за исплату, као и начина вођења и садржају централног регистра фактура ("Сл. гласник РС" број 7/18), рачун који доставља Пореској управи, пре достављања Наручиоцу, региструје у централном регистру фактура у информационом систему Управе за трезор.

Рачун се доставља на адресу: Министарство финансија, Пореска управа, Сектор за материјалне ресурсе, Саве Машковић бр. 3-5, Београд.

## **Виша сила**

### **Члан 10.**

Под вишом силом подразумевају се околности према узансама у грађевинарству као што су: потрес, поплава, пожар, ратно стање, велике временске непогоде, ванредна стања у земљи и томе слично.

Околности које могу наступити вишом силом продужују рок за онолико дана колико су те околности трајале.

### **Члан 11.**

Извођач радова је обавезан да Наручиоца и писмено обавести о својој намери и да писменим путем тражи продужење рока, околности због којих то чини и пружи доказе да због наступања наведених околности завршетак радова у предвиђеном року није могућ.

Ако Извођач радова западне у доцњу са извођењем радова, нема право на продужење уговореног рока по основу ванредних околности које су наступиле по истеку тог рока.

## Члан 12.

Извођач радова је одговоран за штете које се причине уништењем или оштећењем суседних објеката, повредама или смрт трећих лица или ометање или угрожавање саобраћаја.

Наручилац има право да захтева накнаду штете у целости, уколико Извођач радова причини штету Наручиоцу због неблаговремено изведених радова, као и штету коју учини из других разлога везаних за реализацију предметне набавке

## Члан 13.

Извођач радова ће у свако време заштитити Наручиоца од свих одговорности према другим лицима (укључујући ту и раднике и представнике Наручиоца) од последица смрти, телесних повреда, оштећења имовине или других штета и губитака до којих може доћи у извођењу или у гарантном периоду и надокнадиће Наручиоцу све штете или губитке које може претрпети кроз одштетне захтеве тужилаца.

Извођач радова неће бити обавезан да заштити Наручиоца од такве одговорности или да надокнади такве трошкове и штету уколико је штета или губитак настао искључиво кривицом Наручиоца.

## СРЕДСТВА ФИНАНСИЈСКОГ ОБЕЗБЕЂЕЊА

### Члан 14.

Извођач радова се обавезује да, на дан закључења овог Уговора, преда Наручиоцу **средство финансијског обезбеђења за добро извршење посла** и то:

- **банкарску гаранцију**, која треба да буде са клаузулама: неопозива, безусловна (без приговора), платива на први позив и да је ослобођена било каквих одбитака, трошкова, пореза, такси, односно било које врсте намета од стране државних органа, као и било којих додатака са стране банке за трошкове преноса новчаних средстава. Банкарска гаранција за добро извршење посла издаје се у висини од 10% вредности уговора без ПДВ-а, са роком важности који је 30 (тридесет) дана дужи од дана истека важења уговора. Ако се за време трајања уговора промене рокови за извршење уговорне обавезе, важност банкарске гаранције се мора ускладити са промењеним роковима.

Наручилац ће реализовати банкарску гаранцију за добро извршење посла у случају да Извођач радова не буде извршавао своје уговорне обавезе у роковима и на начин предвиђен уговором.

У банкарској гаранцији се морају налазити подаци пословне банке и понуђача (назив, адреса и матични број) као и подаци наручиоца: Министарство финансија - Пореска управа, Београд, Саве Машковића 3-5, матични број: 17862146.

Поднета банкарска гаранција не може да садржи додатне услове за исплату, краће рокове, мањи износ или промењену месну надлежност за решавање спорова.

Банкарска гаранција се доставља приликом закључења уговора. Уколико Извођач радова није у могућности да достави банкарску гаранцију приликом закључења уговора, дужан је да исту достави у најкраћем могућем року у складу са



добрим пословним обичајима, а да на дан закључења овог уговора, као средство финансијског обезбеђења за добро извршење посла достави:

- бланко сопствену меницу за добро извршење посла, оверену и потписану од стране лица овлашћеног за заступање и регистровану у складу са чланом 47а Закона о платном промету ("Сл. гласник РС", бр. 43/2004, 62/2006, 31/2011 и 139/2014) и Одлуком НБС о ближим условима, садржини и начину вођења регистра меница и овлашћења ("Сл. гласник РС", бр. 56/2014...82/2017),

- менично овлашћење да се меница, у висини од 10% укупне вредности овог уговора, са клаузулом "без протеста" и роком доспећа "по виђењу", може поднети на наплату, уколико се добављач не буде придржавао одредаба овог уговора, у примереном року односно до достављања банкарске гаранције. У случају промене лица овлашћеног за заступање менично овлашћење остаје на снази,

- потврду о регистрацији менице,

- копију картона депонованих потписа код банке на којем се јасно виде депоновани потпис и печат понуђача, оверен печатом банке, са датумом овере не старијим од 30 дана пре дана закључења овог уговора.

Меница ће бити враћена приликом примопредаје банкарске гаранције. Уколико добављач не достави банкарску гаранцију у најкраћем могућем року у складу са добрим пословним обичајима, Наручилац ће га позвати да то одмах учини, у противном Наручилац ће достављену меницу поднети на наплату.

## Члан 15.

Извођач радова се обавезује да приликом примопредаје радова, преда Наручиоцу:

- **банкарску гаранцију за отклањање недостатака у гарантном року уграђен материјал и извршене радове**, која треба да буде са клаузулама: неопозива, безусловна (без приговора), платива на први позив и да је ослобођена било каквих одбитака, трошкова, пореза, такси, односно било које врсте намета од стране државних органа, као и било којих додатака са стране банке за трошкове преноса новчаних средстава. Банкарска гаранција за отклањање недостатака за уграђен материјал и извршене радове у гарантном периоду издаје се у висини од 10% вредности уговора без ПДВ-а, са роком важности који је 30 (тридесет) дана дужи од дана истека важења гаранције за уграђен материјал и извршене радове.

Ако достављена банкарска гаранција буде издата на краћи период важења од захтеваног, извођач радова је у обавези да уз банкарску гаранцију достави и писмо о намерама банке да ће достављена банкарска гаранција бити продужена или издата нова за период до истека гарантног рока.

Наручилац ће реализовати банкарску гаранцију за отклањање недостатака за уграђен материјал и извршене радове у гарантном периоду у случају да Добављач не буде извршавао своје уговорне обавезе у роковима и на начин предвиђен уговором, односно уколико не отклони недостатке на уграђеном материјалу и изведеним радовима у гарантном периоду о свом трошку.

У банкарској гаранцији се морају налазити подаци пословне банке и понуђача (назив, адреса и матични број) као и подаци наручиоца: Министарство финансија - Пореска управа, Београд, Саве Машковића 3-5, матични број: 17862146.

Уплатни рачун и позив на број наручиоца који треба да буде наведен у банкарским гаранцијама је: 840-745128843-36 - Остали приходи из буџета Републике Србије, позив на број одобрења по моделу 97-68-60110522.

Поднета банкарска гаранција не може да садржи додатне услове за исплату, краће рокове, мањи износ или промењену месну надлежност за решавање спорова.

Уколико Извођач радова није у могућности да достави банкарску гаранцију у моменту примопредаје радова, дужан је да исту достави у најкраћем могућем року у складу са добрим пословним обичајима, а да на дан ог уговора, као средство финансијског обезбеђења за добро извршење посла достави:

- бланко сопствену меницу за добро извршење посла, оверену и потписану од стране лица овлашћеног за заступање и регистровану у складу са чланом 47а Закона о платном промету ("Сл. гласник РС", бр. 43/2004, 62/2006, 31/2011 и 139/2014) и Одлуком НБС о ближим условима, садржини и начину вођења регистра меница и овлашћења ("Сл. гласник РС", бр. 56/2014...82/2017),

- менично овлашћење да се меница, у висини од 10% укупне вредности овог уговора, са клаузулом "без протеста" и роком доспећа "по виђењу", може поднети на наплату, уколико се добављач не буде придржавао одредаба овог уговора, у примереном року односно до достављања банкарске гаранције. У случају промене лица овлашћеног за заступање менично овлашћење остаје на снази,

- потврду о регистрацији менице,

- копију картона депонованих потписа код банке на којем се јасно виде депоновани потпис и печат понуђача, оверен печатом банке, са датумом овере не старијим од 30 дана пре дана закључења овог уговора.

Меница ће бити враћена приликом примопредаје банкарске гаранције. Уколико Добављач не достави банкарску гаранцију у најкраћем могућем року у складу са добрим пословним обичајима, Наручилац ће га позвати да то одмах учини, у противном Наручилац ће достављену меницу поднети на наплату.

Наручилац ће извршити плаћање Добављачу за извршене радове након што Добављач достави банкарску гаранцију за отклањање недостатака у гарантном року.

## **УГОВОРНА КАЗНА**

### **Члан 16.**

Уколико Извођач радова не изврши радове који су предмет овог Уговора у уговореном року, Наручилац има право да обрачуна и наплати уговорну казну, у висини од 0,2% од вредности Уговора без ПДВ-а за сваки дан закашњења, о чему представници Наручиоца и Извођач радова потписују записник којим се констатује да се каснило са извођењем радова, број дана кашњења и укупна вредност уговорне казне.

Наручилац је у обавези да Извођачу радова достави инструкцију о плаћању уговорне казне по којој ће Извођач радова уплатити износ уговорне казне на рачун извршења буџета Републике Србије.

Плаћање уговорне казне је услов за плаћање рачуна.

## **ГАРАНЦИЈА ЗА ИЗВЕДЕНЕ РАДОВЕ И ГАРАНТНИ РОК**

### **Члан 17.**

Извођач радова одговара Наручиоцу за квалитет извршених радова и квалитет материјала који је употребљен приликом извођења радова. Извођач радова даје Наручиоцу гаранцију за уграђен материјал и гаранцију за извршене радове у трајању од \_\_\_\_\_ месеци. (не краће од 60 месеци)

У случају да је због употребе неквалитетног материјала угрожена безбедност или функционалност објекта, Наручилац има право да тражи од Извођача радова да поруши изведене радове и да их о свом трошку поново изведе у складу са техничком документацијом и уговорним одредбама. Уколико Извођач радова у одређеном року то не учини, Наручилац има право да наплати финансијско средство обезбеђења.

Извођач радова се не ослобађа одговорности ако је штета настала због тога што је при извођењу одређених радова поступао по захтевима Наручиоца.

Битни захтеви који нису укључени у важеће техничке норме и стандарде, а који се односе на заштиту животне средине, енергетску ефикасност, безбедност и друге околности од општег интереса, морају да се поштују приликом извођења радова, у складу са прописима којима се уређују наведене области.

## **ИЗМЕНЕ ТОКОМ ТРАЈАЊА УГОВОРА**

### **Члан 18.**

Наручилац може, на основу члана 115. Закона о јавним набавкама, након закључења уговора без спровођења поступка јавне набавке, повећати обим предмета набавке највише до 5% од укупне вредности закљученог уговора, уколико за то постоје разлози.

## **ЗАЛОЖНО ПРАВО**

### **Члан 19.**

Потраживања из овог Уговора не могу се уступати другим правним или физичким лицима, нити се на њима може успостављати заложно право, односно не могу на било који други начин бити коришћена као средство обезбеђења према трећим лицима.

## **ОСТАЛЕ ОДРЕДБЕ**

### **Члан 20.**

Извођач радова не може ангажовати као подизвођача лице које није навео у понуди, у супротном наручилац ће реализовати средство обезбеђења и раскинути уговор, осим ако би раскидом уговора наручилац претрпео знатну штету. У случају ангажовања лица које понуђач у понуди није навео као подизвођача наручилац је дужан да обавести организацију надлежну за заштиту конкуренције. Извођач радова може ангажовати као подизвођача лице које није навео у понуди, ако је на страни подизвођача након подношења понуде настала трајна неспособност плаћања, ако то лице испуњава све услове одређене за подизвођача и уколико добије претходну сагласност наручиоца.

### **Члан 21.**

Извођач радова се обавезује на најстроже чување пословне тајне и на поверљивост података и информација до којих дође у току трајања уговора. Изјава о чувању поверљивих података Наручиоца је саставни део Уговора.

## **Члан 22.**

Уговорене стране су сагласне да све спорове који проистекну из овог Уговора првенствено решавају међусобним споразумом.

Уколико се настали спор не може решити споразумно, свака од уговорних страна може се обратити надлежном суду у Београду.

## **Члан 22.**

Овај уговор је закључен даном потписивања обе уговорне стране, а примењиваће се од дана закључења до извршења свих уговорних обавеза.

Средства за реализацију овог Уговора обезбеђена су Законом о буџету РС за 2020. годину („Сл. гласник РС“, број 84/19 и 60/2020).

## **Члан 24.**

Уговорна страна која не поштује одредбе овог Уговора, одговара за штету причињену другој уговорној страни, у складу са одредбама Закона о облигационим односима.

## **Члан 25.**

Овај Уговор је сачињен у 4 (четири) истоветна примерка од којих свака уговорна страна задржава по 2 (два) примерка.

**НАРУЧИЛАЦ:  
ПОМОЋНИК ДИРЕКТОРА**

**ИЗВОЂАЧ РАДОВА**

---

**Видоје Јевремовић**

### **Напомена:**

*Понуђач је у обавези да потпише овај модел уговора и тако се изјасни да је у свему сагласан са моделом уговора и да прихвата да у случају да му се додели уговор, исти закључи у складу са моделом уговора из предметне конкурсне документације. Овај модел уговора представља садржину уговора који ће бити закључен са изабраним понуђачем.*

## ***IX УПУТСТВО ПОНУЂАЧИМА КАКО ДА САЧИНЕ ПОНУДУ***

### ***1. ПОДАЦИ О ЈЕЗИКУ НА КОЈЕМ ПОНУДА ТРЕБА ДА БУДЕ САСТАВЉЕНА***

Понуда мора бити сачињена на српском језику.

Сва документа у понуди морају бити на српском језику.

Уколико је документ на страном језику, мора бити преведен на српски језик и оверен од стране судског тумача.

### ***2. НАЧИН ПОДНОШЕЊА ПОНУДЕ***

Понуђач понуду подноси непосредно или путем поште у затвореној коверти или кутији, затворену на начин да се приликом отварања понуда може са сигурношћу утврдити да се први пут отвара.

На полеђини коверте или на кутији навести назив и адресу Понуђача.

У случају да понуду подноси група понуђача, на коверти је потребно назначити да се ради о групи понуђача и навести називе и адресу свих учесника у заједничкој понуди.

Понуду доставити на адресу: Министарство финансија, Пореска управа, Сектор за материјалне ресурсе, Саве Машковића 3-5, Београд, са назнаком: „**Понуда за јавну набавку радова на замени столарије на објекту Пореске управе, Филијале Пожаревац, број: ЈН 79А/2020 - НЕ ОТВАРАТИ**”. Понуда се сматра благовременом уколико је примљена од стране Наручиоца до 05.10.2020. године до 12.00 часова. Ако последњи дан рока пада у недељу или на дан државног празника, или у неки други дан када Наручилац не ради, рок истиче првог наредног радног дана.

Наручилац ће по пријему одређене понуде, на коверти односно кутији у којој се понуда налази, обележити време пријема и евидентирати број и датум понуде према редоследу приспећа. Уколико је понуда достављена непосредно, Наручилац ће Понуђачу предати потврду пријема понуде. У потврди о пријему Наручилац ће навести датум и сат пријема понуде.

Понуда коју Наручилац није примио у року одређеном за подношење понуда, односно која је примљена по истеку дана и сата до којег се могу понуде подносити, сматраће се неблаговременом. Неблаговремену понуду Наручилац ће по окончању поступка отварања вратити неотворену понуђачу, са назнаком да је поднета неблаговремено.

Уколико Понуђачи подносе заједничку понуду, група Понуђача може да се определи да обрасце дате у конкурсној документацији потписују сви понуђачи из групе понуђача или група Понуђача може да одреди једног понуђача из групе који ће потписивати обрасце дате у конкурсној документацији, изузев образаца који подразумевају давање изјава под материјалном и кривичном одговорношћу, који морају бити потписани од стране сваког Понуђача из групе Понуђача.

Јавно отварање понуда одржаће се одмах након истека рока за подношење понуда, дана 05.10.2020. године у 14:00 часова на адреси: Министарство финансија, Пореска управа, Сектор за материјалне ресурсе, Саве Машковића 3-5, Београд.

Присутни представници понуђача пре почетка јавног отварања понуда морају комисији за јавну набавку Наручиоца уручити писмена овлашћења за учешће у

поступку јавног отварања понуда које мора бити заведено код понуђача, потписано од стране одговорног лица понуђача.

### **3. ПОДНОШЕЊА ПОНУДА СА ВАРИЈАНТАМА**

Подношење понуде са варијантама није дозвољена

### **4. НАЧИН ИЗМЕНЕ, ДОПУНЕ И ОПОЗИВА ПОНУДЕ У СМISЛУ ЧЛАНА 87. СТАВ 6. ЗАКОНА**

У року за подношење понуде понуђач може да измени, допуни или опозове своју понуду на исти начин на који је поднео и саму понуду – непосредно или путем поште у затвореној коверти или кутији.

Понуђач је дужан да јасно назначи који део понуде мења односно која документа накнадно доставља.

Измене и допуне понуде се врше на тај начин што понуђач подноси Наручиоцу измењене и/или допуњене документе, обрасце или друге делове понуде уз пратећи допис, потписан од стране овлашћеног лица понуђача у коме су измене и/или допуне образложене.

Опозив понуде понуђач врши тако што Наручиоцу подноси непосредно или путем поште, у затвореној коверти, документ у коме јасно наводи да опозива поднету понуду, а који је потписан од стране овлашћеног лица понуђача.

Измену, допуну или опозив понуде треба доставити на адресу: Министарство финансија, Пореска управа, Сектор за материјалне ресурсе, Саве Машковића 3-5, Београд, са назнаком: „**Измена/ Допуна/ Опозив / Измена и допуна понуде за јавну набавку радова на замени столарије на објекту Пореске управе, Филијале Пожарац, број: ЈН 79А/2020 - НЕ ОТВАРАТИ**”.

На полеђини коверте или на кутији навести назив и адресу понуђача. У случају да понуду подноси група понуђача, на коверти је потребно назначити да се ради о групи понуђача и навести називе и адресу свих учесника у заједничкој понуди.

По истеку рока за подношење понуда понуђач не може да повуче нити да мења своју понуду.

### **5. ОБАВЕШТЕЊЕ ПОНУЂАЧУ КОЈИ ЈЕ САМОСТАЛНО ПОДНЕО ПОНУДУ**

Понуђач који је самостално поднео понуду не може истовремено да учествује у заједничкој понуди или као подизвођач, нити да учествује у више заједничких понуда.

Све понуде које су поднете супротно овој забрани Наручилац ће одбити.

Понуђач може да поднесе само једну понуду.

У Обрасцу понуде понуђач наводи на који начин подноси понуду, односно да ли подноси понуду самостално, или као заједничку понуду, или подноси понуду са подизвођачем.

### **6. АНГАЖОВАЊЕ ПОДИЗВОЂАЧА**

Уколико понуђач ангажује подизвођача дужан је да у својој понуди (Обрасцу понуде) наведе да понуду подноси са подизвођачем, податке о подизвођачу, проценат укупне вредности набавке који ће поверити подизвођачу, а који не може бити већи од 50% као и део предмета набавке који ће извршити преко подизвођача.

Ако понуђач у понуди наведе да ће делимично извршење набавке поверити подизвођачу дужан је да наведе назив и седиште подизвођача, а уколико уговор између наручиоца и понуђача буде закључен, тај подизвођач ће бити наведен у уговору.

Понуђач је дужан да наручиоцу, на његов захтев, омогући приступ код подизвођача ради утврђивања испуњености услова.

Понуђач је дужан да за подизвођаче достави доказе о испуњености обавезних услова из члана 75. став 1. тачка 1) до 4) Закона, у складу са Упутством како се доказује испуњеност услова.

Понуђач у потпуности одговара Наручиоцу за извршење обавеза из поступка јавне набавке, односно извршење уговорних обавеза, без обзира на број подизвођача.

Понуђач не може ангажовати као подизвођача лице које није навео у понуди, у супротном наручилац ће реализовати средство обезбеђења и раскинути уговор, осим ако би раскидом уговора наручилац претрпео знатну штету.

У случају ангажовања лица које понуђач у понуди није навео као подизвођача наручилац је дужан да обавести организацију надлежну за заштиту конкуренције.

Понуђач може ангажовати као подизвођача лице које није навео у понуди, ако је на страни подизвођача након подношења понуде настала трајна неспособност плаћања, ако то лице испуњава све услове одређене за подизвођача и уколико добије претходну сагласност наручиоца.

## **7. УЧЕСТВОВАЊЕ У ЗАЈЕДНИЧКОЈ ПОНУДИ**

Понуду може поднети група понуђача.

Сваки понуђач из групе понуђача мора да испуни обавезне услове из члана 75. став 1. тачка 1) до 4) Закона, а додатне услове испуњавају заједно.

Обавезни услов из члана 75. ЗЈН који се односи на поседовање важеће дозволе надлежног органа за обављање делатности која је предмет јавне набавке, ако је таква дозвола предвиђена посебним прописом, дужан је да испуни сваки понуђач из групе понуђача, као и поседовање важећих сертификата.

Саставни део заједничке понуде је споразум којим се понуђачи из групе међусобно и према наручиоцу обавезују на извршење јавне набавке, а који садржи:

- 1) податке о члану групе који ће бити носилац посла, односно који ће поднети понуду и који ће заступати групу понуђача пред наручиоцем,
- 2) опис послова сваког од понуђача из групе понуђача у извршењу уговора.

Споразумом се уређују и друга питања а која наручилац не одређује овом конкурсном документацијом.

Наручилац не може од групе понуђача да захтева да се повезују у одређени правни облик како би могли да поднесу заједничку понуду.

Понуђачи који поднесу заједничку понуду одговарају неограничено солидарно према наручиоцу.

Задруга може поднети понуду самостално, у своје име, а за рачун задругара или заједничку понуду у име задругара.

Ако задруга подноси понуду у своје име за обавезе из поступка јавне набавке и уговора о јавној набавци одговара задруга и задругари у складу са законом.

Ако задруга подноси заједничку понуду у име задругара, за обавезе из поступка јавне набавке и уговора о јавној набавци неограничено солидарно одговарају задругари.

## **8. ЗАХТЕВИ У ПОГЛЕДУ НАЧИНА И УСЛОВА ПЛАЋАЊА И ДРУГИХ ОКОЛНОСТИ ОД КОЈИХ ЗАВИСИ ПРИХВАТЉИВОСТ ПОНУДЕ**

Понуђач је дужан да за рачун за извршене радове региструје у Централном регистру фактура који се води код Управе за трезор у складу са Правилником о начину и поступку регистровања фактура односно других захтева за исплату, као и начину вођења и садржају Централног регистра фактура (Службени гласник бр. 7/2018).

Плаћање ће се извршити само ако је рачун исправно регистровано у Централном регистру фактура у супротном Понуђач је дужан да откаже фактуру.

## ***9. ВАЛУТА И НАЧИН НА КОЈИ ТРЕБА ДА БУДЕ НАВЕДЕНА И ИЗРАЖЕНА ЦЕНА У ПОНУДИ***

### ***9.1. Захтеви у погледу начина, рока и услова плаћања.***

Сва плаћања ће се вршити на основу испостављеног рачуна.

Плаћање по рачуну биће вршено у року који не може бити краћи од 15 дана ни дужи до 30 календарских дана од дана пријема рачуна, а све у складу са Законом о роковима измирења новчаних обавеза у комерцијалним трансакцијама („Сл. гласник РС” бр. 119/2012).

Изабрани понуђач је у обавези да у рачуну наведе заводни број уговора Наручиоца и датум закључења уговора.

### ***9.2. Захтев у погледу рока извршења радова***

Рок за извршење радова је максимално 35 календарских дана од дана закључења уговора.

Изабрани понуђач има право на продужење рока у случају значајно промењених околности, као што су виша сила, евентуалне законске промене које у моменту закључења уговора нису биле познате, а могу имати дејство на рок извршења.

У случају да изабрани понуђач не испуњава предвиђену динамику, обавезан је да уведе у рад више смена или продужи смену, без права на повећане трошкове или посебну накнаду за то.

Изабрани понуђач је дужан да упути Наручиоцу, писани захтев за евентуално продужење рока за извођење радова, најкасније 8 дана пре истека уговореног рока. Изабрани понуђач је дужан да уз захтев за продужење рока достави и детаљно образложење, у писменој форми.

### ***9.3. Захтев у погледу гарантног рока за уграђен материјал и извршене радове***

Гарантни рок за уграђен материјал и извршене радове не може бити краће од 60 месеци од примопредаје радова.

### ***9.4. Захтев у погледу рока важења понуде***

Рок важења понуде не може бити краћи од 30 дана од дана отварања понуда.

У случају истека рока важења понуде, наручилац је дужан да у писаном облику затражи од понуђача продужење рока важења понуде.

Понуђач који прихвати захтев за продужење рока важења понуде на може мењати понуду.

## ***10. ПОДАЦИ О ВРСТИ, САДРЖИНИ, НАЧИНУ ПОДНОШЕЊА, ВИСИНИ И РОКОВИМА ОБЕЗБЕЂЕЊА ФИНАНСИЈСКОГ ИСПУЊЕЊА ОБАВЕЗА ПОНУЂАЧА***

Изабрани Извођач је у обавези да у тренутку закључења овог Уговора, као средство финансијског обезбеђења преда Наручиоцу банкарску гаранцију за добро извршење посла, у висини од 10% од укупне вредности уговора, без ПДВ-а, која траје 10 (десет) дана дуже од важења уговора.

Поднета банкарска гаранција је безусловна, неопозива и платива на први позив, без приговора.

Поднета банкарска гаранција не може да садржи додатне услове за исплату, краће рокове, мањи износ или промењену месну надлежност за решавање спорова. Извођач



радова може поднети гаранцију стране банке само ако је тој банци додељен кредитни рејтинг коме одговара најмање ниво кредитног квалитета 3 (инвестициони ранг).

Наручилац ће поднети на наплату банкарску гаранцију за добро извршење посла у случају да Извођач радова не буде извршавао своје уговорне обавезе у роковима и на начин предвиђен уговором, као и уколико не преда банкарску гаранцију за отклањање недостатака у гарантном року.

Уколико Извођач радова није у могућности да банкарску гаранцију достави како је претходно наведено дужан је да исту достави у најкраћем могућем року, у складу са добрим пословним обичајима, а да на дан закључења овог уговора, као средство финансијског обезбеђења за добро извршење посла, достави:

- бланко сопствену меницу за добро извршење посла, оверену и потписану од стране лица овлашћеног за заступање и регистровану у складу са чланом 47а Закона о платном промету („Сл. лист СРЈ“ бр. 3/2002 и 5/2003 и „Сл. гласник РС“ бр. 43/2004, 62/2006, 31/2011 и 139/2014) и Одлуком НБС о ближим условима, садржини и начину вођења регистра меница и овлашћења („Сл. гласник РС“ бр. 56/2011...82/2017);
- менично овлашћење да се меница, у висини од 10 % од укупне предрачунске вредности овог Уговора, без ПДВ-а, са клаузулом „без протеста“ и роком доспећа „по виђењу“, може поднети на наплату. У случају промене лица овлашћеног за заступање, менично овлашћење остаје на снази;
- потврду о регистрацији менице;
- копију картона депонованих потписа код банке на којем се јасно виде депоновани потпис и печат Извођача радова, оверен печатом банке, са датумом овере не старијим од 30 дана, од дана закључења овог уговора.

Извођач радова се обавезује да Наручиоцу приликом потписивања Записника о примопредаји изведених радова без примедби, достави банкарску гаранцију за отклањање недостатака у гарантном року, која ће бити са клаузулама: „неопозива“, безусловна“ и „платива на први позив“.

Банкарска гаранција за отклањање недостатака у гарантном року за уграђен материјал и извршене радове издаје у висини од 10 % од укупне вредности уговора, без ПДВ-а, са роком важности који је 10 дана дужи од истека гарантног рока у коме Извођач радова гарантује за извршене радове.

Ако достављена банкарска гаранција буде издата на краћи период важења од захтеваног, извођач радова је у обавези да уз банкарску гаранцију достави и писмо о намерама банке да ће достављена банкарска гаранција бити продужена или издата нова за период до истека гарантног рока.

Наручилац неће извршити плаћање за изведене радове, уколико Извођач радова није доставио банкарску гаранцију за отклањање недостатака у гарантном року.

Наручилац ће уновчити банкарску гаранцију за отклањање недостатака у гарантном року, у случају да Извођач радова у гарантном року не изврши обавезу отклањања свих недостатака извршених радова .

#### **11. ПРЕУЗИМАЊЕ ТЕХНИЧКЕ ДОКУМЕНТАЦИЈЕ И ПЛАНОВА**

#### **12. ЗАШТИТА ПОВЕРЉИВОСТИ ПОДАТАКА КОЈЕ НАРУЧИЛАЦ СТАВЉА ПОНУЂАЧИМА НА РАСПОЛАГАЊЕ, УКЉУЧУЈУЧИ И ЊИХОВЕ ПОДИЗВОЂАЊЕ**

Наручилац ће захтевати заштиту поверљивости података које понуђачима ставља на располагање, укључујући и њихове подизвођаче.

Изјава о чувању поверљивих података је саставни део конкурсне документације и биће саставни део уговора.

Лице које је примило податке одређене као поверљиве дужно је да их чува и штити, без обзира на степен те поверљивости.

Наручилац ће чувати као поверљиве све податке о понуђачима садржане у понуди који су посебним прописима утврђени као поверљиви и које је као такве понуђач означио речју „ПОВЕРЉИВО“ у понуди. Наручилац ће одбити давање информације која би значила повреду поверљивости података добијених у понуди.

Неће се сматрати поверљивим докази о испуњености обавезних услова, цена и други подаци из понуде који су од значаја за примену елемената критеријума и рангирање понуде.

**13. ДОДАТНЕ ИНФОРМАЦИЈЕ ИЛИ ПОЈАШЊЕЊА У ВЕЗИ СА ПРИПРЕМАЊЕМ ПОНУДЕ, ОБАВЕШТЕЊЕ ДА ПОНУЂАЧ МОЖЕ ДА УКАЖЕ НАРУЧИОЦУ НА ЕВЕНТУАЛНО УОЧЕНЕ НЕДОСТАТКЕ И НЕПРАВИЛНОСТИ У КОНКУРСНОЈ ДОКУМЕНТАЦИЈИ, УЗ НАПОМЕНУ ДА СЕ КОМУНИКАЦИЈА У ПОСТУПКУ ЈАВНЕ НАБАВКЕ ВРШИ НА НАЧИН ОДРЕЂЕН ЧЛАНОМ 20. ЗАКОНА**

Заинтересовано лице може, у складу са чланом 63. став 2. Закона у писаном облику тражити од наручиоца додатне информације или појашњења у вези са припремањем понуде, при чему може да укаже Наручиоцу и на евентуално уочене недостатке и неправилности у конкурсној документацији, најкасније 5 дана пре истека рока за подношење понуде.

Наручилац ће у року од 3 (три) дана од дана пријема захтева за додатним информацијама или појашњењима конкурсне документације, одговор објавити на Порталу јавних набавки и на својој интернет страници.

Додатне информације или појашњења упућују се уз напомену: „**Захтев за додатним информацијама или појашњењима конкурсне документације јавне набавке радова замена столарије на објекту Пореске управе, Филијале Пожаревац, број: ЈН 79А/2020 - НЕ ОТВАРАТИ**”.

Ако Наручилац измени или допуни конкурсну документацију 8 или мање дана пре истека рока за подношење понуда, дужан је да продужи рок за подношење понуда и објави обавештење о продужењу рока за подношење понуда.

По истеку рока предвиђеног за подношење понуда Наручилац не може да мења нити да допуњује конкурсну документацију.

Тражење додатних информација или појашњења у вези са припремањем понуде телефоном није дозвољено.

Комуникација у поступку јавне набавке врши се искључиво на начин одређен чланом 20. Закона.

Уколико понуђач изабере комуникацију путем електронске поште наручилац ће пријем документа вршити у току радног дана и радног времена од 7.30 до 15.30 часова (субота, недеља и државни празници не сматрају се радним данима).

Када једна страна изабере комуникацију путем електронске поште дужна је да у складу са одредбом члана 20. Закона о јавним набавкама, на захтев стране која врши достављање, потврди пријем сваког документа достављеног на изабрану адресу електронске поште када је то неопходно као доказ да је достављање извршено, а уколико такву потврду не изврши, узеће се претпоставка да је достављање предметног документа извршено.

**14. ДОДАТНА ОБЈАШЊЕЊА ОД ПОНУЂАЧА ПОСЛЕ ОТВАРАЊА ПОНУДА И КОНТРОЛА КОД ПОНУЂАЧА ОДНОСНО ЊЕГОВОГ ПОДИЗВОЂАЧА**

После отварања понуда Наручилац може приликом стручне оцене понуда да у писаном облику захтева од понуђача додатна објашњења која ће му помоћи при прегледу, вредновању и упоређивању понуда, а може да врши контролу (увид) код понуђача, односно његовог подизвођача (члан 93. Закона).

Уколико наручилац оцени да су потребна додатна објашњења или је потребно извршити контролу (увид) код понуђача, односно његовог подизвођача, наручилац ће понуђачу оставити примерени рок да поступи по позиву Наручиоца, односно да омогући наручиоцу контролу (увид) код понуђача, као и код његовог подизвођача.

Наручилац не може да захтева, дозволи или понуди промену елемената понуде који су од значаја за примену критеријума за доделу уговора, односно промену којом би се понуда која је неодговарајућа или неприхватљива учинила одговарајућом, односно прихватљивом, осим ако другачије не произилази из природе поступка јавне набавке.

Наручилац може уз сагласност понуђача да изврши исправке рачунских грешака уочених приликом разматрања понуде по окончаном поступку отварања.

У случају разлике између јединичне и укупне цене, меродавна је јединична цена.

Ако се понуђач не сагласи са исправком рачунских грешака, Наручилац ће његову понуду одбити као неприхватљиву.

#### **15. КОРИШЋЕЊЕ ПАТЕНАТА, КАО И ОДГОВОРНОСТ ЗА ПОВРЕДУ ЗАШТИЋЕНИХ ПРАВА ИНТЕЛЕКТУАЛНЕ СВОЈИНЕ ТРЕЋИХ ЛИЦА**

Накнаду за коришћење патената, као и одговорност за повреду заштићених права интелектуалне својине трећих лица, сноси Понуђач.

#### **16. НАЧИН И РОК ЗА ПОДНОШЕЊЕ ЗАХТЕВА ЗА ЗАШТИТУ ПРАВА ПОНУЂАЧА СА ДЕТАЉНИМ УПУТСТВОМ О САДРЖИНИ ПОТПУНОГ ЗАХТЕВА**

Захтев за заштиту права понуђача регулисан је одредбама чл. 128. -167. Закона.

Захтев за заштиту права може да поднесе понуђач, односно заинтересовано лице који има интерес за доделу уговора у конкретном поступку јавне набавке и који је претрпео или би могао да претрпи штету због поступања наручиоца противно одредбама ЗЈН. Захтев за заштиту права подноси се Наручиоцу, а копија се истовремено доставља Републичкој комисији.

Захтев за заштиту права се подноси Наручиоцу непосредно, поштом на адресу: Министарство финансија, Пореска управа - Централa, Београд, Саве Машковића 3-5, препоручено са повратницом, електронском поштом на ел. адресу: [vesna.krunic@purs.gov.rs](mailto:vesna.krunic@purs.gov.rs) и може се поднети у току целог поступка јавне набавке, против сваке радње Наручиоца, уз уплату прописане таксе.

Уколико се захтев за заштиту права доставља путем e-maila, исти се може доставити радним даном од понедељка до петка, у радно време наручиоца од 7.30 до 15.30 часова (субота, недеља и државни празници не сматрају се радним данима).

Наручилац објављује обавештење о поднетом захтеву за заштиту права на Порталу јавних набавки и на својој интернет адреси најкасније у року од два дана од дана пријема захтева за заштиту права.

Захтев за заштиту права којим се оспорава врста поступка, садржина позива за подношење понуда или конкурсна документација наручиоца, сматраће се благовременим ако је примљен од стране наручиоца најкасније 7 (седам) дана пре истека рока за подношење понуда, без обзира на начин достављања и уколико је подносилац захтева у складу са чланом 63. став 2. ЗЈН указао наручиоцу на евентуалне недостатке и неправилности, а наручилац исте није отклонио.

Захтев за заштиту права којим се оспоравају радње које наручилац предузме пре истека рока за подношење понуда, а након истека рока из чл. 149. ст. 3. ЗЈН сматраће се благовременим уколико је поднет најкасније до истека рока за подношење понуда.

После доношења одлуке о додели уговора или одлуке о обустави поступка, рок за подношење захтева за заштиту права је 10 (десет) дана од дана објављивања одлуке на Порталу јавних набавки.

Захтевом за заштиту права не могу се оспоравати радње наручиоца предузете у поступку јавне набавке, ако су подносиоцу захтева били или могли бити познати разлози за његово подношење пре истека рока за подношење захтева, а подносилац захтева га није поднео пре истека тог рока.

Захтевом за заштиту права не могу се оспоравати радње наручиоца преузете у поступку јавне набавке, ако су подносиоцу захтева били или могли бити познати разлози за његово подношење пре истека рока за подношење захтева, а подносилац захтева га није поднео пре истека тог рока.

Захтев за заштиту права садржи:

- 1) Назив и адресу подносиоца захтева и лице за контакт;
- 2) Назив и адресу наручиоца;
- 3) Податке о јавној набавци која је предмет захтева, односно о одлуци наручиоца;
- 4) Повреде прописа којима се уређује поступак јавне набавке;
- 5) Чињенице и доказе којима се повреде доказују;
- 6) Потврду о уплати таксе из члана 156. Закона;
- 7) Потпис подносиоца

Подносилац захтева за заштиту права је дужан да приликом подношења захтева на одређени рачун буџета Републике Србије уплати таксу у износу прописаном чланом 156. Закона о јавним набавкама, у износу од 120.000,00 динара, као и да поступи у свему сагласно путству о уплати републичке административне таксе који се налази на сајту Републичке комисије за заштиту права у поступцима јавних набавки.

#### **17. УПУТСТВО О УПЛАТИ ТАКСЕ ЗА ПОДНОШЕЊЕ ЗАХТЕВА ЗА ЗАШТИТУ ПРАВА**

Као доказ о уплати таксе прихватиће се:

1. **Потврда о извршеној уплати таксе** из члана 156. ЗЈН која садржи следеће елементе:
  - (1) да буде издата од стране банке (поште) и да садржи печат банке (поште);
  - (2) да представља доказ о извршеној уплати таксе, што значи да потврда мора да садржи податак да је налог за уплату таксе, односно налог за пренос средстава реализован, као и и датум извршења налога;
  - (3) износ таксе у висини од 120.000,00 динара;
  - (4) број рачуна буџета: 840-30678845-06;
  - (5) шифру плаћања 153 или 253;
  - (6) позив на број: подаци о броју или ознаци јавне набавке поводом које се подноси захтев за заштиту права;
  - (7) сврха: такса за ЗЗП; назив наручиоца; број или ознака јавне набавке поводом које се подноси захтев за заштиту права;
  - (8) корисник: Буџет Републике Србије;
  - (9) назив уплатиоца, односно назив подносиоца захтева за заштиту права за којег је извршена уплата таксе;
  - (10) потпис овлашћеног лица банке (поште).
2. **Налог за уплату**, први примерак, оверен потписом овлашћеног лица и печатом банке или поште, који садржи и друге елементе из потврде о извршеној уплати таксе наведене под тачком 1.

Поступак заштите права понуђача регулисан је одредбама чл. 138. - 166. ЗЈН.

#### **18. РОК У КОЈЕМ ЋЕ УГОВОР БИТИ ЗАКЉУЧЕН**

Уговор о јавној набавци ће бити достављен понуђачу којем је додељен уговор у року од 8 дана од дана протеча рока за подношење захтева за заштиту права из члана 149. Закона.

У случају да је поднета само једна понуда Наручилац може закључити уговор пре истека рока за подношење захтева за заштиту права, у складу са чланом 112. став 2. Закона о јавним набавкама

**ПОМОЋНИК ДИРЕКТОРА**  
  
**Видоје Јевремовић**